

iQ700, Aérateur de plan de cuisson, Noir avec finition en verre LF16VA570



A+



Accessoires en option

HZG9AS00S	Adaptateur
LZ58000	KIT DE RECYCLAGE LONGUE DUREE
LZ58010	DEFLECTEUR DE GAZ

Aspiration de table : aspire de manière efficace la vapeur à la source – à la plaque de cuisson. Pour une liberté individuelle et une flexibilité maximale en cuisine.

- ✓ Moteur iQdrive : un moteur ultra-puissant et silencieux pour aspirer la vapeur et les odeurs.
- ✓ Un gain de place pour le rangement : optimisez l'espace pour vos tiroirs coulissants, grâce à ce système d'aspiration ultra-compact.

Équipement

Données techniques

Typologie: Downdraft
 Longueur du cordon électrique: 130.0 cm
 Niche d'encastrement: 900-1050mm x 543.0mm x 500mm mm
 Poids net: 13.7 kg
 Type de commandes: Electronique
 Nombre de vitesses: 3 vitesses + 1 intensif
 Débit maximum d'aspiration d'air en évacuation: 540 m³/h
 Débit de l'aspiration en Recyclage d'air position turbo: 480.0 m³/h
 Débit maximum d'aspiration en recyclage d'air: 430 m³/h
 Débit Aspiration d'air en évacuation position turbo: 600 m³/h
 Niveau sonore: 67 dB(A) re 1 pW
 Diamètre du réducteur/évacuation d'air: 150 mm
 Matériau du filtre à graisses: Inox résistant au lave-vaisselle
 Filtre anti-odeurs: non
 Circulation d'air: Recyclage ou Évacuation
 Accessoires en option: HZG9AS00S, LZ58000, LZ58010
 Type de filtre à graisse: Filtre à cassette
 Puissance connectée: 145 W
 Intensité: 16 A
 Tension: 220-240 V
 Fréquence: 50 Hz
 Type de prise: Fiche cont.terre/Gard.fil ter.
 Type d'installation: Encastrable
 Matériau de la carrosserie: Inox, Verre
 Type de prise: Fiche cont.terre/Gard.fil ter.
 Dimension du produit, avec cheminée (si existante) (in): x x
 Dimension du produit emballé: 20.86 x 28.74 x 30.31
 Poids net: 30.000 lbs
 Poids brut: 53.000 lbs
 Localisation du moteur: Externe
 Clapet anti-retour: non
 Longueur du cordon électrique: 130.0 cm
 Dimensions du produit (incluant la cheminée si elle existe): 900 - 1050 x 94.0 x 520.0 mm
 Dimensions du produit emballé: 530 x 730 x 770 mm
 Poids net: 13.7 kg
 Poids brut: 24.0 kg
 Mode d'arrêt différé: 15 min



iQ700, Aérateur de plan de cuisson, Noir avec finition en verre LF16VA570

Équipement

Forme constructive :

- Mesures et instructions intégrées selon nos dessins techniques

Puissance :

- En mode évacuation ou recyclage
- Pour l'exploitation à circulation d'air, une cheminée de recyclage d'air CleanAir (accessoire spécial) est indispensable
- Débit d'air en évacuation selon la norme DIN/EN 61591
- fonctionnement normal :540m³/h
- position intensive :600 m³/h

Confort :

- Commandes électroniques via Commande touchControl
- Touches, Variateur de puissance à 3 vitesses dont 1 intensive
- 1 Filtre à graisse métallique lavable au lave-vaisselle
- Affichage de saturation pour filtres à graisse métalliques et filtres à charbon actif
- Vitesse intensive avec réinitialisation automatique
- Fonction arrêt différé de 15 minutes après la cuisson

Design :

- Hotte inox

Confort/Sécurité :

- Classe d'efficacité énergétique A+* sur une échelle allant de A+++ à D
- Consommation énergétique moyenne : 37.4 kWh/an*
- Classe d'efficacité ventilateur : A*
- Classe d'efficacité filtre à graisse : C*
- Niveau sonore (min/max) en fonctionnement normal : 62/67 dB
- Moteur EcoSilence Drive : moteur induction à basse consommation
- Niveau sonore selon les normes EN 60704-3 et EN 60704-2-13 en évacuation :
- Max. utilisation normale :67 dB(A) re 1 pW (53dB(A) re 20 µPa en pression acoustique)
- Intensif :70 dB(A) re 1 pW (56 dB(A) re 20 µPa en pression acoustique)

Données techniques :

- Dimensions de l'appareil (lxp) : 94 x 520 mm
- Dimensions d'encastrement (HxLxP) : 900-1050 x 543 x 500 mm
- Puissance de raccordement : 145 W
- Domino Plans de cuisson au gaz L'appareil ne doit pas être associé à un Wok gaz.
- Débit d'air en mode recyclage:
- Fonctionnement normal:430m³/h
- Position intensive:480 m³/h
- Niveau sonore en mode recyclage :
- Fonctionnement normal (min/max) :65/71dB
- Position intensive :73 dB

*Conformément au règlement délégué européen No 65/2014

Cotes

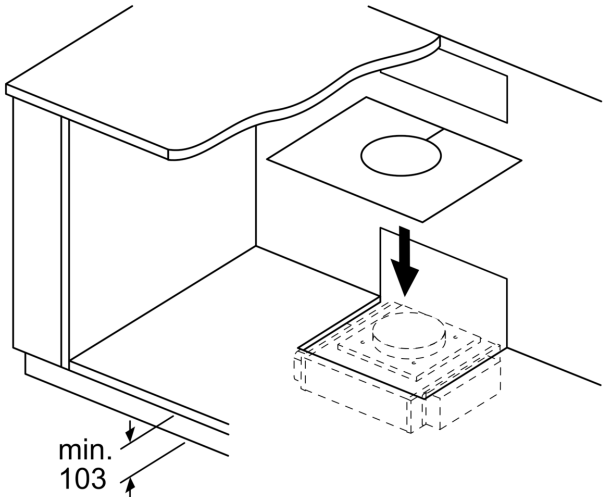

Selon la hauteur de socle et l'emplacement du ventilateur, une découpe correspondante est requise dans le fond du meuble.
Mesures en mm

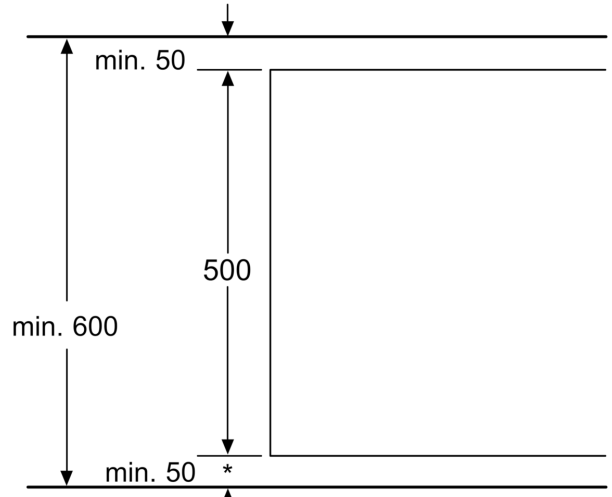

* Pour une profondeur de plan de travail de 600 mm : 50 mm (respecter la profondeur de l'ensemble de l'appareil) Mesures en mm

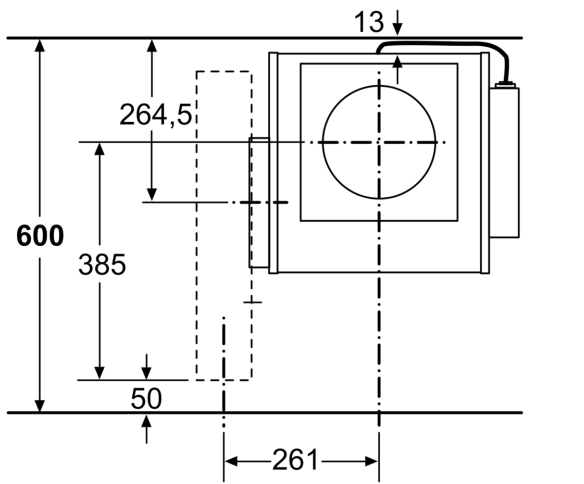

Mesures en mm

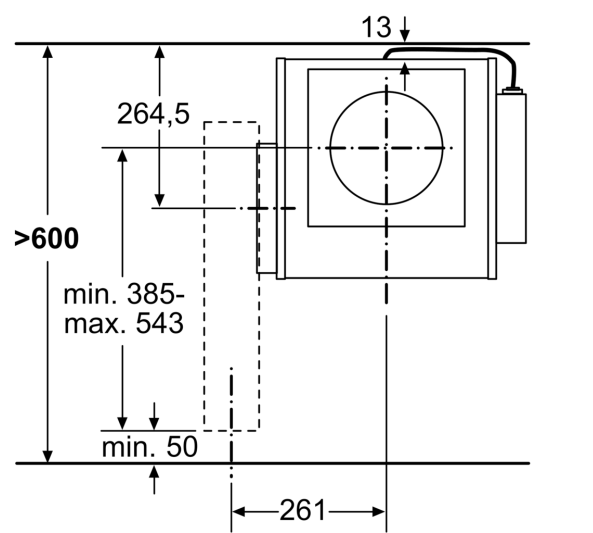

Mesures en mm

Cotes

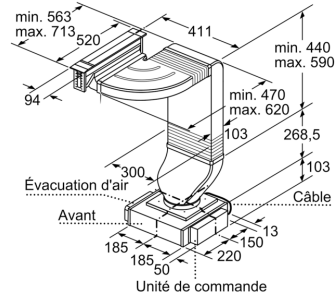
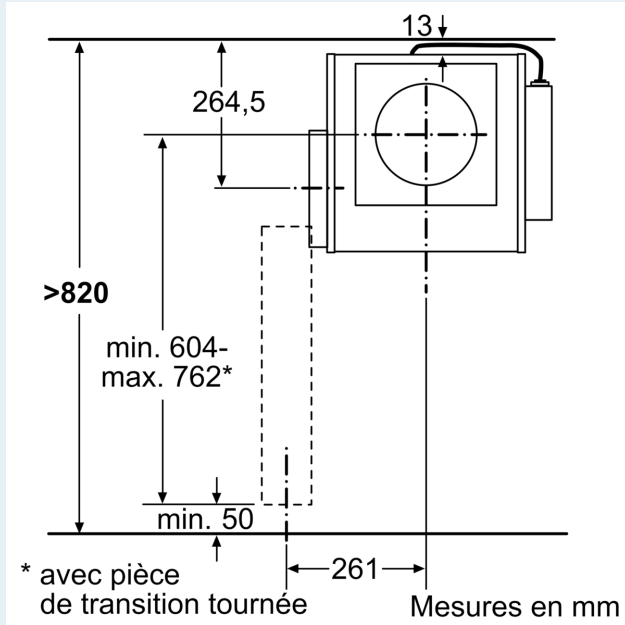

La tuyauterie ne doit pas passer sous un barbecue-grill/une friteuse/ un Teppan-Yaki/un grill pierre de lave.

L'évacuation d'air et l'unité de commande sont interchangeables. L'unité de commande peut si nécessaire être fixée à la paroi du meuble.

Mesures en mm

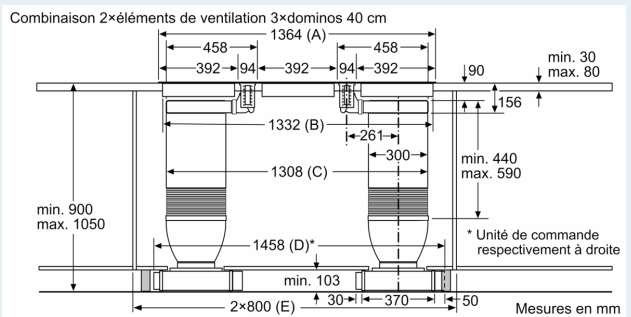
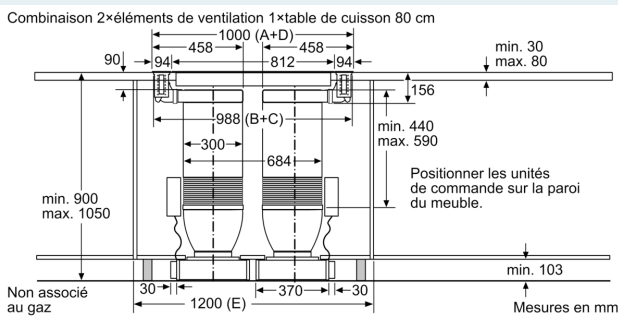
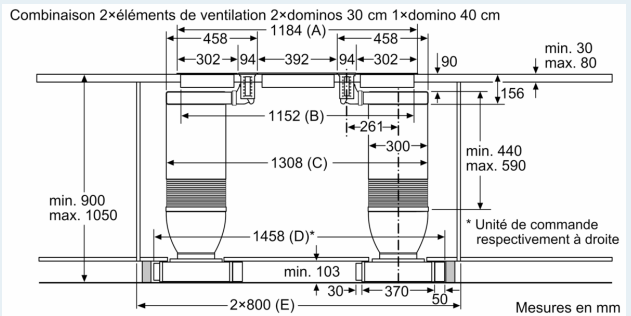
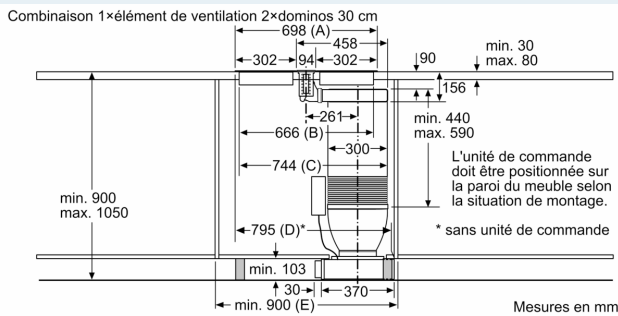

Cotes

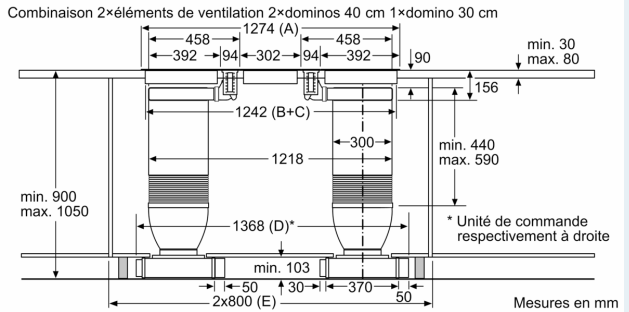
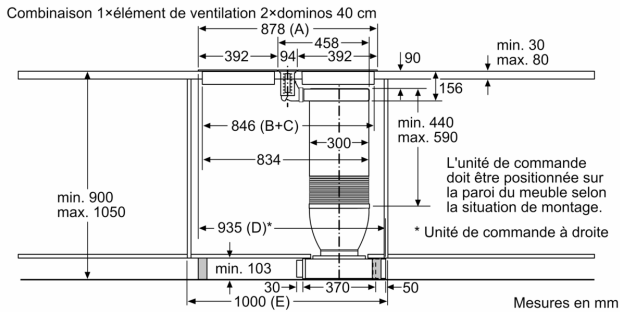

Possibilités de combinaisons Domino avec les dimensions des appareils et les cotes de découpe correspondantes

Type de largeur : (cm) 10 | 30 | 40 | 80
 Largeur de l'appareil : 94 | 302 | 392 | 812 (mm)

Élément de ventilation		Sens de la tuyauterie		Élément de ventilation		Table de cissonni Domino		A	B	C	D	E
1x10	à gauche ou à droite	2x30	698	666	744	max. 845*	min. 900					
1x10	à gauche ou à droite	2x40**	878	846	846	max. 935*	1000					
	1.											
	2.											
2x10	à gauche	à droite	3x30	1094	1062	1218	max. 1388*	2x800				
			2x30,									
2x10	à gauche	à droite	1x40**	1184	1152	1308	max. 1478*	2x800				
			1x30,									
2x10	à gauche	à droite	2x40**	1274	1242	1242	max. 1388*	2x800				
2x10	à gauche	à droite	3x40**	1364	1332	1308	max. 1478*	2x800				
2x10	à droite	à gauche	1x80***	1000	988	988	1000	1200				

* La mesure diminuent selon l'emplacement de l'unité de commande.
 ** La tuyauterie ne doit pas passer sous un barbecue-gril/une friteuse/un Teppan-Yaki/un gril pierre de lave.
 *** Les unités de commande doivent être positionnées sur la paroi du meuble.

Mesures en mm

Combinaison 2×éléments de ventilation 3×dominos 30 cm

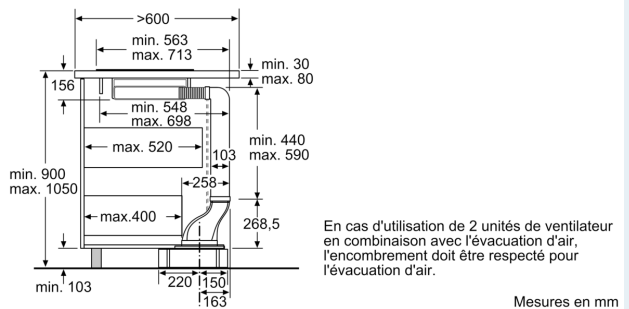
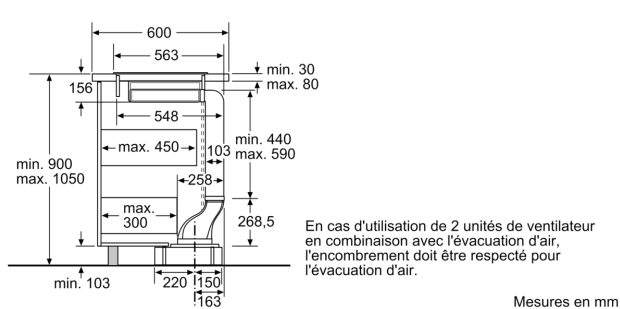
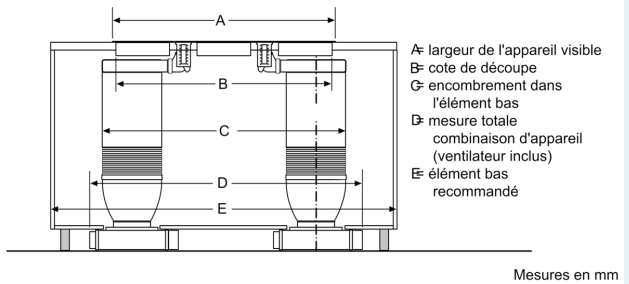

Cotes

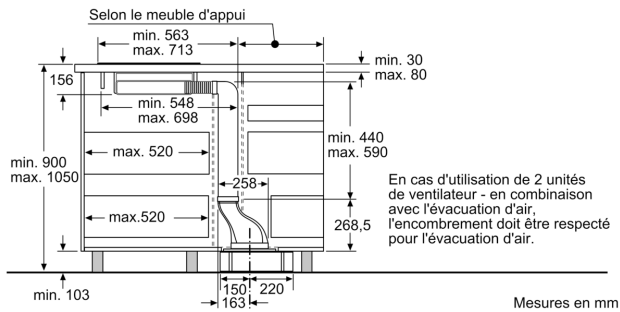

Découpe dans la paroi arrière

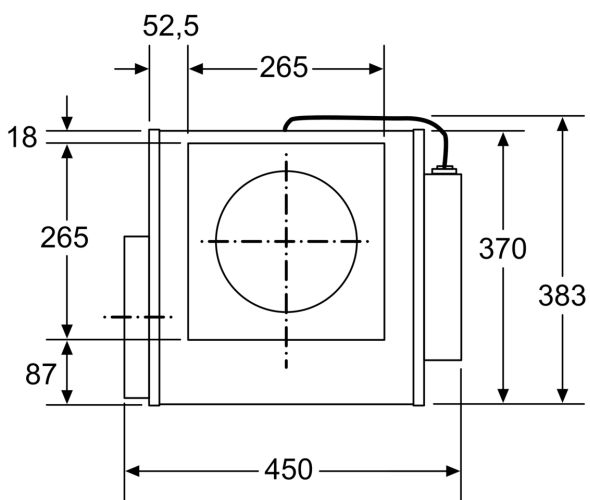
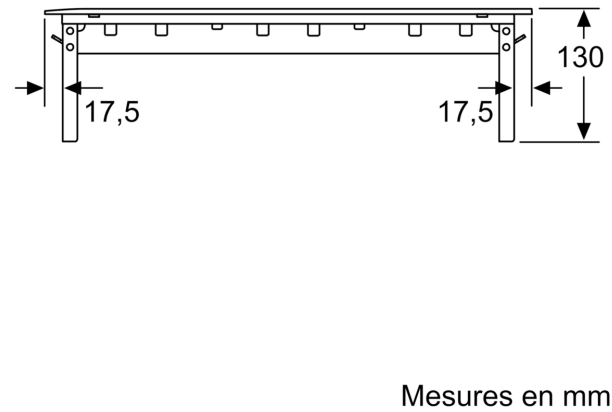
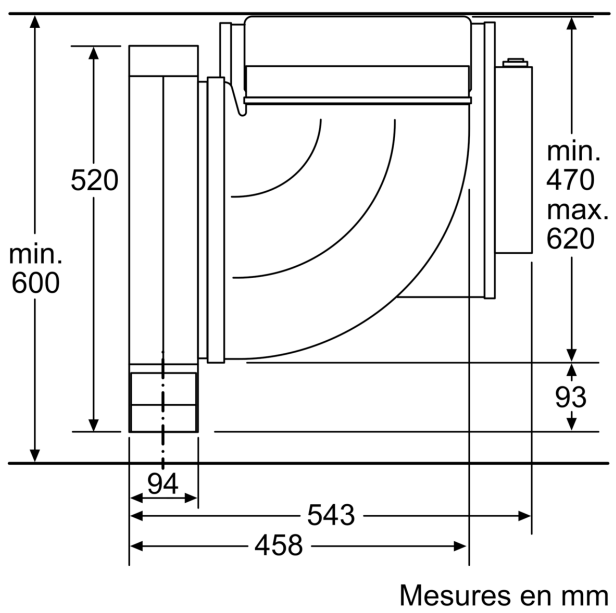
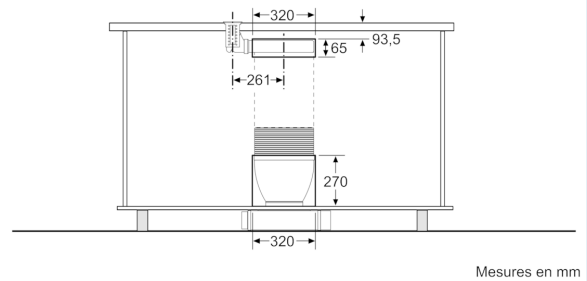

Mesures en mm

Combinaison 1×élément de ventilation 1×domino 30 cm 1×domino 40 cm

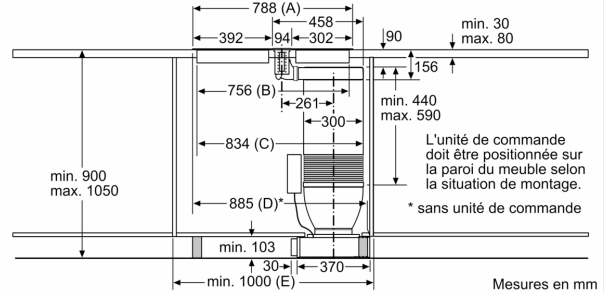

Cotes

Possibilités de combinaison avec cotes d'appareils et de découpes correspondantes

Type de largeur : (cm) 10 | 30 | 40 | 80
 Largeur de l'appareil : (mm) 94 | 302 | 392 | 812

	Élément de ventilation		Table de cuisson/ domino	A	B	C	D	E
	Sens de la tuyauterie Élément de ventilation							
1x10	gauche ou droite		2x30	698	666	744	max. 845*	min. 900
1x10	gauche ou droite		1x30, 1x40	788	756	834	max. 935*	min. 1000
	1.	2.						
2x10	gauche	droite	3x30	1094	1062	1218	max. 1388*	2x800
2x10	gauche	droite	2x30, 1x40**	1184	1152	1308	max. 1478*	2x800
	droite	gauche	1x80***	1000	988	988	1000	1200

* La mesure diminue selon l'emplacement de l'unité de commande.

** La tuyauterie ne doit pas passer sous un barbecue-gril/une friteuse/un Teppan-Yaki/un gril pierre de lave.

*** Les unités de commande doivent être positionnées sur la paroi du meuble.

Mesures en mm