

iQ700, ceiling cooker hood, 100 cm, LF16RH560



Accessoires en option

LZ57P00 FILTRE A CHARBON LONGUE DUREE

Hotte de plafond en mode recyclage.

✓ Eclairage LED : visibilité et atmosphère idéales pour cuisiner.

Équipement

Données techniques

Typologie : Traditionnel
 Certificats de conformité : CE
 Longueur du cordon électrique (cm) : 0
 Poids net (kg) : 30,404
 Type de commandes : Electronique
 Débit de l'aspiration en Recyclage d'air position turbo : 850.0
 Débit maximum d'aspiration en recyclage d'air : 780
 Nombre de lampes : 2
 Diamètre du réducteur d'évacuation d'air : 150
 Matériau du filtre à graisses : Washable aluminium
 Filtre anti-odeurs : Oui
 Mode de fonctionnement : Recyclage
 Mode d'arrêt différé : 30
 Accessoires en option : LZ55703, LZ57P00
 Puissance totale des lampes : 12
 Type de filtre à graisse : Filtre à cassette
 Puissance de raccordement (W) : 192
 Intensité (A) : 16
 Tension (V) : 220-240
 Fréquence (Hz) : 50
 Type de prise : sans fiche
 Type d'installation : Encastrable
 Matériau de la carrosserie : inox
 Certificats de conformité : CE
 Type de prise : sans fiche
 Dimension du produit, avec cheminée (si existante) (in) : l x x
 Dimension du produit emballé : 16.53 x 56.69 x 37.40
 Poids net (lbs) : 67,000
 Poids brut (lbs) : 109,000
 Localisation du moteur : Intégré dans le corps de la hotte
 Clapet anti-retour : non
 Longueur du cordon électrique (cm) : 0
 Dimensions du produit (incluant la cheminée si elle existe) (mm) : 245 x 1000.0 x 700.0
 Dimensions du produit emballé (mm) : 420 x 1440 x 950
 Poids net (kg) : 30,404
 Poids brut (kg) : 49,6



iQ700, ceiling cooker hood, 100 cm, LF16RH560

Équipement

Forme constructive :

- Hotte inox et verre

Puissance :

- En mode recyclage
- Un kit de recyclage est indispensable pour toute installation en mode recyclage
- Filtre à charbon actif inclus
- Débit d'air en mode recyclage:
- Fonctionnement normal: 780 m³/h
- Position intensive: 850 m³/h

Confort/Sécurité

- Commande électronique avec affichage digital
- Aspiration périmétrale
- 2 Filtre à graisse métallique lavable au lave-vaisselle
- Affichage de saturation pour filtres à graisse métalliques et filtres à charbon actif
- Commande électronique à distance
- Touches, Variateur de puissance à 3 vitesses dont 1 intensive
- Vitesse intensive avec réinitialisation automatique
- Système de ventilation par intermitence pour purifier l'air après cuisson
- 2 moteurs à haute performance

Design :

- Couvercle de filtre en verre
- Eclairage d'ambiance: 2 6 W
- Variateur d'intensité lumineuse
- Température de couleur : 4000 K

Confort/Sécurité :

- Niveau sonore en mode recyclage :
- Fonctionnement normal (min/max) : 57/70 dB
- Position intensive : 72 dB

Données techniques :

- A fixer au plafond, au dessus de l'îlot de cuisson
- Dimensions appareil en mode recyclage (HxLxP): 245 x 1000 x 700 mm
- Puissance de raccordement : 192 W
- Télécommande infra-rouge

**iQ700, ceiling cooker hood, 100 cm,
LF16RH560**

Cotes

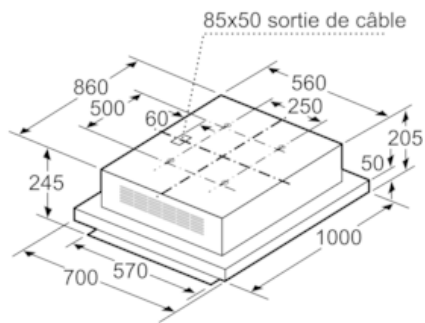

Mesures en mm

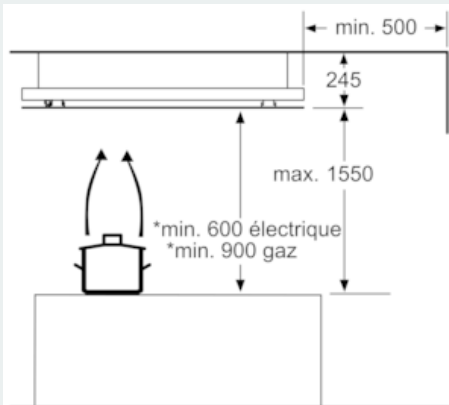

* en partant du bord supérieur
du porte-casserole

Mesures en mm