

**Série 6, free-standing fridge-freezer  
with freezer at bottom, 203 x 60 cm,  
Inox AntiFingerprint  
KGN39AIBT**



**Le réfrigérateur combiné noFrost :  
conserve vos aliments frais plus  
longtemps.**

- **VitaFresh XXL Pro 0 °C** : stockés dans des compartiments séparés aux conditions idéales, vos aliments conservent plus longtemps leur fraîcheur et leurs nutriments.
- **Eclairage LED** : éclairage uniforme de votre réfrigérateur, sans éblouissement, et pour fonctionner toute la durée de vie de l'appareil.
- **SuperCooling** : refroidit les nouveaux aliments plus rapidement, tout en protégeant les aliments déjà à l'intérieur du réfrigérateur
- **NoFrost** : le dégivrage du réfrigérateur et du congélateur, c'est terminé.
- **PerfectFit** : installer votre réfrigérateur directement collé à un mur ou un autre appareil n'est plus un problème.



Classe d'efficacité énergétique (règlement (UE) 2017/1369): .....B  
 Consommation énergétique annuelle moyenne: .....129 kWh / an  
 Volume utile partie congélation: ..... 103 l  
 Volume utile partie réfrigération: ..... 260 l  
 Niveau sonore: .....33 dB(A) re 1 pW  
 Classe de niveau sonore: ..... B  
 Type d'installation: .....Pose-libre  
 Nombre de compresseurs: ..... 1  
 Nombre de circuit de froid: .....2  
 Largeur appareil: .....600 mm  
 Hauteur: ..... 2030 mm  
 Profondeur appareil: ..... 665 mm  
 Poids net: ..... 84.7 kg  
 Porte habillable: ..... livré sans façade  
 Charnière de porte: ..... Droite réversible  
 Nombre de clayettes réglables dans le réfrigérateur: .....3  
 Clayettes spéciales bouteille: .....Oui  
 Froid ventilé: ..... Réfrigérateur et congélateur  
 Y a-t-il un ventilateur dans le compartiment réfrigérateur: ..... non  
 Porte inversible: ..... Oui  
 Longueur du cordon électrique: ..... 226.0 cm  
 Niveau sonore: .....33 dB(A) re 1 pW  
 Brasseur de froid: .....Oui  
 Réfrigération rapide: ..... Oui  
 Congélation rapide: ..... Oui  
 Compartiment à température contrôlé: .....non  
 Contrôleur d'humidité: .....non  
 Nombre de portes - réfrigérateur: ..... 4  
 Porte réversible - Réfrigérateur: ..... Oui  
 Compartiments inclinables dans la porte du réfrigérateur: ..... non  
 Stockage (en gallon): ..... Oui  
 Nombre de gallon dans le réservoir: ..... 1  
 Étagère électrique/motorisée: .....non  
 Matériau des clayettes: ..... Safety glass  
 Alarme de porte ouverte du congélateur: .....non  
 Fabrique de glace automatique: .....non  
 Intensité: ..... 10 A  
 Tension: ..... 220-240 V  
 Fréquence: ..... 50 Hz  
 Autonomie en cas de coupure de courant (h): ..... 18 h  
 Porte habillable: ..... livré sans façade  
 Niveau sonore: .....33 dB(A) re 1 pW  
 Certifié Energy Star: .....non  
 Type de prise: .....Fiche cont.terre/Gard.fil ter.  
 Niche d'encastrement (in): .....x  
 Dimension du produit emballé: .....82.48 x 25.98 x 30.70  
 Poids net: ..... 187.000 lbs  
 Poids brut: ..... 201.000 lbs



## Série 6, free-standing fridge-freezer with freezer at bottom, 203 x 60 cm, Inox AntiFingerprint KGN39AIBT

### Le réfrigérateur combiné noFrost : conserve vos aliments frais plus longtemps.

- Portes Acier inoxydable anti-empreintes

#### Puissance et consommation

- Classe d'efficacité énergétique Classe énergie\_Eu19: B sur une échelle allant de A à G
- Volume total : 363 l
- Volume réfrigérateur : 260 l
- Volume congélateur : 103 l
- Pouvoir de congélation en 24h : 10 kg
- Consommation énergétique : 129 kWh/a kWh/an
- Classe climatique : SN-T
- Niveau sonore : 33 DB, classe d'efficacité sonore : Classe sonore\_Eu19: B
- Autonomie en cas de coupure électrique : 18 h
- Congélateur \*\*\*\* : Volume utile 103 l
- Pouvoir de congélation : 10 kg en 24 h
- Autonomie en cas de coupure électrique : 18 h

#### Design

- Portes Acier inoxydable anti-empreintes
- Poignées verticales
- Eclairage LED à intensité progressive (softStart) dans le réfrigérateur

#### Confort et sécurité

- Twin No Frost (RC + FC)
- Double réglage électronique de la T°C intégré dans la porte (LED)
- Super-congélation avec arrêt automatique

#### REFRIGERATEUR

- Metal backwall
- 1 grands et 3 petits balconnets
- Système MultiFlux
- 5 clayettes en verre de sécurité, dont 3 réglables en hauteur
- Poignées verticales
- Chaque zone de température contrôlable et réglable séparément
- Touche Super réfrigération avec arrêt automatique
- Alarme de porte optique et acoustique
- Alarme visuelle et sonore de température dans le congélateur
- 5 clayettes en verre de sécurité (3 réglables en hauteur)
- Clayette à bouteilles chromé
- 4 balconnets

#### Système de conservation

- 1 compartiment VitaFresh avec contrôle de l'humidité - les fruits et légumes restent frais et riches en vitamines plus longtemps
- ChillerBox (0-3°C) : garde viandes et poissons frais 2 x plus longtemps

#### CONGELATEUR

- 3 tiroirs de congélation transparents

#### Dimensions

- Dimensions (H x L x P) : 203 x 60 x 66.5 cm

#### INFORMATIONS TECHNIQUES

- Charnières à droite, réversibles
- Pieds avant réglables en hauteur, roulettes à l'arrière
- Voltage 220 - 240 V

#### Accessoires

- bac à glaçons
- casier à oeufs

#### Environnement et sécurité

#### Installation

#### INFORMATIONS GENERALES

**Série 6, free-standing fridge-freezer  
with freezer at bottom, 203 x 60 cm,  
Inox AntiFingerprint  
KGN39AIBT**

Mesures en mm

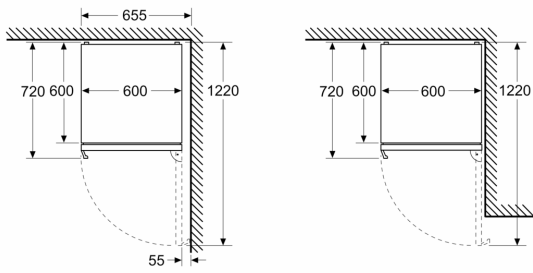

Mesures en mm

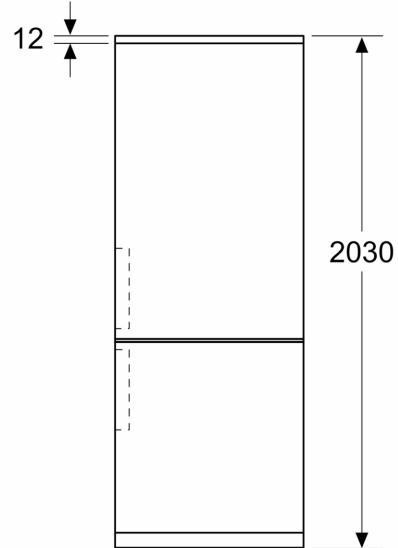

Mesures en mm

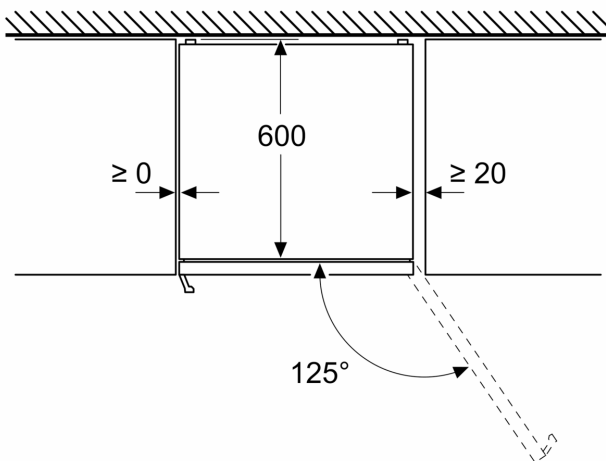

Mesures en mm

