

## iQ100, built-in oven, 60 x 60 cm, Inox HB113FBS1



### Accessoires intégrés

1 x grille, 1 x lèchefrite pour pyrolyse

### Accessoires en option

HZ625071	Tôle à griller
HZ915003	PLAT A ROTIR EN VERRE 5,4 L
HZ333001	Couvercle pour lèchefrite Profi
HZ431002 :	
HZ438201 :	
HZ438301 :	
HZ317000	PLAT A PIZZA
HZ327000	PIERRE A PAIN

### Gain de temps grâce au préchauffage rapide.

- ✓ Votre four atteint plus rapidement la température souhaitée - Préchauffage rapide
- ✓ Air pulsé 3D : cuisson parfaite sur 3 niveaux.

### Équipement

#### Données techniques

Poids brut: .....	35.2 kg
Design: .....	Encastrable
Système de nettoyage intégré: .....	Non
Niche d'encastrement: .....	575-597 x 560-568 x 550 mm
Dimensions appareil H x L x P: .....	595 x 594 x 548 mm
Dimensions du produit emballé: .....	659 x 652 x 680 mm
Matériau du bandeau: .....	Acier inox. + insertion verre
Matériau de la porte: .....	Verre
Poids net: .....	33.1 kg
Volume utile du four: .....	66 l
Modes de cuisson: .....	Chaleur tournante douce, Chaleur tournante, Convection naturelle, Gril chaleur tournante, Gril 3 puissances
Nombre de lampe(s): .....	1
Longueur du cordon électrique: .....	120.0 cm
Eclairage intérieur - cavité 1: .....	1
Rails télescopiques: .....	Accessoires
Accessoires inclus: .....	1 x grille, 1 x lèchefrite pour pyrolyse
Puissance de l'élément de grillage du four 1: .....	2800 W
Classe d'efficacité énergétique: .....	A
Energy consumption per cycle conventional (2010/30/EC): .....	0.98 kWh/cycle
Energy consumption per cycle forced air convection (2010/30/EC): .....	0.79 kWh/cycle
Indice de classe énergétique - NOUVEAU (2010/30/CE): .....	95.2 %
Puissance de raccordement: .....	3300 W
Intensité: .....	16 A
Tension: .....	220-240 V
Fréquence: .....	60; 50 Hz
Type de prise: .....	Fiche cont.terre/Gard.fil ter.
Type d'énergie: .....	Électrique
Niche d'encastrement (in): .....	x
Dimension du produit emballé: .....	25.94 x 25.66 x 26.77
Poids net: .....	73.000 lbs
Poids brut: .....	78.000 lbs
Longueur du cordon électrique: .....	120.0 cm
Poids net: .....	33.1 kg



**iQ100, built-in oven, 60 x 60 cm,  
Inox  
HB113FBS1**

#### Équipement

**Type de four/Modes de cuisson**

- 5 modes de cuisson :
- air pulsé 3D, convection naturelle, Gril air pulsé, Air pulsé doux, Gril grande surface
- Réglage de température : 50 °C - 270 °C
- Volume 66 l

**Supports d'enfournement / Système d'extraction:**

- Number of shelf levels: 5 unité
- Tiroir montable ultérieurement (cf. accessoires spéciaux)

**Design :**

- Boutons escamotables
- Cavité intérieure en noir diamant

**Nettoyage :**

- Intérieur de porte plein verre

**Confort/Sécurité**

- Ecran LED
- Programmateur électronique "Easy-clock"
- Départ automatique
- Poignée-tige
- Préchauffage booster
- Eclairage halogène
- Ventilateur de refroidissement

**Accessoires inclus :**

- lèchefrite pour pyrolyse, grille

**Confort/Sécurité :**

- Faible température de fenêtre max. 50°C
- Sécurité enfants

**Données techniques :**

- Câble de raccordement : 120 cm
- Tension nominale : 220 - 240 V
- Puissance totale de raccordement : 3.3 kW
- Classe d'efficacité énergétique (selon norme EU 65/2014) : Asur une échelle allant de A+++ à D
- Consommation énergétique chaleur de voûte / de sole : 0.98 kWh
- Consommation énergétique air chaud : 0.79 kWh
- Cavité : 1 Source de chaleur : électrique Volume cavité : 66 l

**Dimensions:**

- Dimensions appareil (HxLxP): 595 x 594 x 548 mm
- Dimensions d'encastrement (HxLxP): 560 mm - 568 mm x 575 mm - 597 mm x 550 mm
- Merci de consulter les dimensions d'encastrement des schémas d'encastrement

iQ100, built-in oven, 60 x 60 cm,  
Inox  
HB113FBS1

Cotes

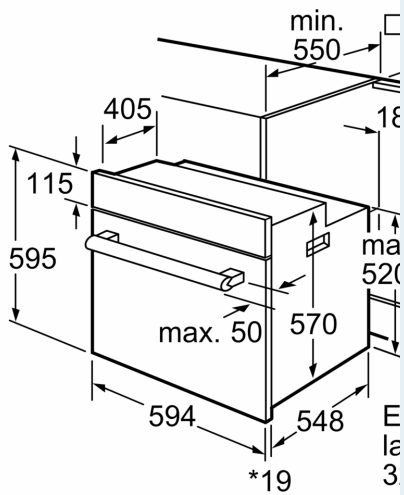

\* 20 mm pour la façade métall

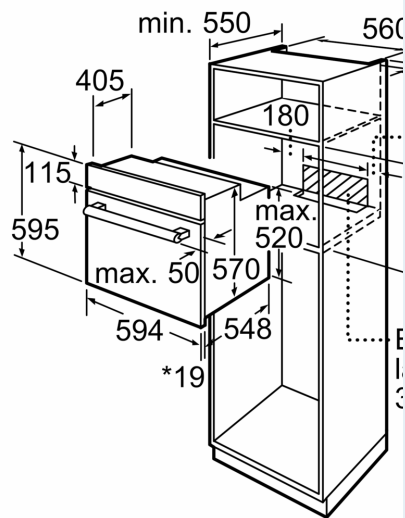

\* 20 mm pour la façade métall

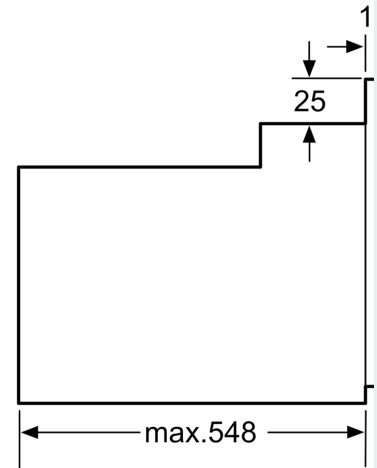

\* En cas de façades métalli