

**Série 2, Congélateur sous plan, 85 x 56 cm, Blanc
GTV15NWEA**



Le congélateur avec 3 tiroirs transparents : fournit une large place et une très bonne vue du contenu - très efficace.

Données techniques

Classe d'efficacité énergétique:	E
Consommation énergétique annuelle moyenne:	164 kWh / an
Volume utile partie congélation:	83 l
Niveau sonore:	39 dB(A) re 1 pW
Classe de niveau sonore:	C
Catégorie de produits:	Congélateur armoire
Type de construction:	Pose-libre
Couleur / matériau du corps:	Blanc
Froid ventilé:	Non
Classe climatique:	SN-T
Largeur appareil:	560 mm
Profondeur appareil:	580 mm
Dimensions du produit emballé:	900 x 580 x 590 mm
Signal d'alarme / dysfonctionnement:	Pas de signal
Nombre de tiroirs/paniers:	3
Nombre de compartiments de congélation intérieurs:	0
Porte verrouillable:	non
Affichage température congélateur:	Aucun
Eclairage:	non
Longueur du cordon électrique:	150.0 cm
Charnière de porte:	Droite réversible
Poids net:	33.1 kg
Poids brut:	35.0 kg
Brasseur de froid:	non
Nombre de compresseurs:	1
Nombre de circuit de froid:	1
Réglage d'économie d'énergie:	non
Congélation rapide:	non
Porte réversible - Congélateur:	non
Compartiments inclinables dans la porte du congélateur:	non
Porte réversible - Congélateur:	non
Porte inversible:	Oui
Puissance de raccordement:	80 W
Intensité:	10 A
Fréquence:	50 Hz
Type d'installation:	Pose-libre
Niveau sonore:	39 dB(A) re 1 pW
Certifié Energy Star:	non
Type de prise:	Fiche cont.terre/Gard.fil ter.
Niche d'encastrement (in):	x
Dimension du produit emballé:	35.43 x 22.83 x 23.22
Poids net:	73.000 lbs
Poids brut:	77.000 lbs



Série 2, Congélateur sous plan, 85 x 56 cm, Blanc GTV15NWEA

Le congélateur avec 3 tiroirs transparents : fournit une large place et une très bonne vue du contenu - très efficace.

Puissance et consommation

- Classe d'efficacité énergétique Classe énergie_Eu19: E sur une échelle allant de A à G
- Volume total : 83 l
- Volume réfrigérateur : 0 l
- Volume congélateur : 83 l
- Pouvoir de congélation en 24h : 4 kg
- Consommation énergétique : 164 kWh/a kWh/an
- Classe climatique : SN-T
- Niveau sonore : 39 DB, classe d'efficacité sonore : Classe sonore_Eu19: C
- Autonomie en cas de coupure électrique : 15.5 h

Design

- blancs
- Poignée horizontale intégrée

Confort et sécurité

- Contrôle mécanique de la température

CONGELATEUR

- 3 tiroirs de congélation transparents

Dimensions

- Dimensions (H x L x P) : 85 x 56 x 58 cm

INFORMATIONS TECHNIQUES

- Voltage 220 - 240 V

Accessoires

Accessoires optionels

**Série 2, Congélateur sous plan, 85 x
56 cm, Blanc
GTV15NWEA**

mesures en mm

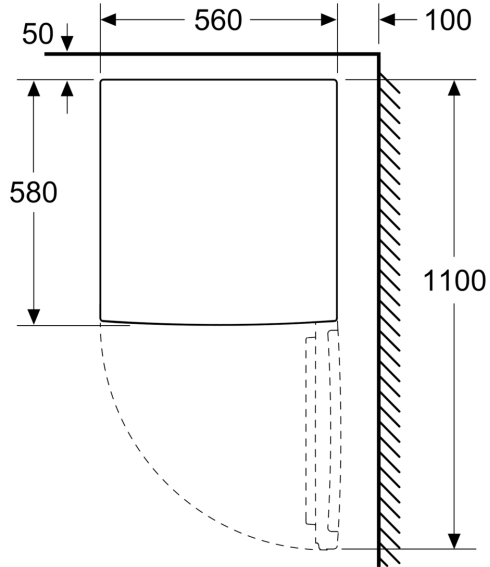

mesures en mm

