

**iQ500, Congélateur pose-libre,
191 x 70 cm, Blanc
GS58NAWDV**



Congélateur armoire, équipé de la technologie noFrost pour en finir avec le dégivrage manuel, et le système freshSense qui ajuste en permanence la température à l'intérieur de l'appareil

- ✓ noFrost : la corvée de dégivrage, c'est terminé.
- ✓ Système multiAirflow : des températures constantes pour prolonger la fraîcheur de vos produits.
- ✓ Contrôle électronique de la température : sélection précise et facile de la température souhaitée
- ✓ Tiroir bigBox : plus d'espace pour vos produits surgelés volumineux.
- ✓ varioZone : les clayettes et les tiroirs sont complètement amovibles pour optimiser le rangement.

Équipement

Données techniques

Classe d'efficacité énergétique: D
 Consommation énergétique annuelle moyenne: 222 kWh / an
 Volume utile partie congélation: 366 l
 Niveau sonore: 38 dB(A) re 1 pW
 Classe de niveau sonore: C
 Thermomètre dans le congélateur: Digital
 Eclairage: Oui
 Type de portes congélateur: Congélateur en haut - 2 portes
 Design: Pose-libre
 Porte habillable: livré sans façade
 Froid ventilé: Réfrigérateur et congélateur
 Hauteur: 1910 mm
 Largeur: 700 mm
 Profondeur: 780 mm
 Dimensions du produit emballé: 1980 x 760 x 880 mm
 Poids net: 88.1 kg
 Poids brut: 96.5 kg
 Puissance de raccordement: 120 W
 Intensité: 10 A
 Fréquence: 50 Hz
 Longueur du cordon électrique: 230.0 cm
 Charnière de porte: Droite réversible
 Couleur / matériau du corps: Blanc
 Processus de dégivrage: Automatic
 Signal d'alarme / dysfonctionnement: Visuel et sonore
 Porte verrouillable: non
 Nombre de tiroirs/paniers: 5
 Nombre de compartiments de congélation intérieurs: 3
 Code EAN: 4242003866481
 Marque: Siemens
 Référence Commerciale: GS58NAWDV
 Type de congélateur: Congélateur en haut - 2 portes
 Accessoires inclus: 2 x accumulateur de froid



iQ500, Congélateur pose-libre, 191 x 70 cm, Blanc GS58NAWDV

Équipement

INFORMATIONS GENERALES

- Volume total : 366 l
- Classe d'efficacité énergétique D sur une échelle allant de A à G
- Consommation énergétique : 222 kWh/an
- Pour atteindre la consommation d'énergie annoncée, les butées de ventilations jointes doivent être utilisées. En conséquence, la profondeur de l'appareil s'accroît d'environ 3,5 cm. L'appareil utilisé sans ces butées est parfaitement fonctionnel, mais a une consommation sensiblement plus élevée.
- Niveau sonore : 38 DB, classe d'efficacité sonore : C

Design

- Portes blanches
- Poignées verticales extérieures
- Intérieur avec finition métal

Confort et sécurité

- noFrost multiAirflow
- Commande sensitive touchControl : régulation électronique avec affichage digital de la température
- Eclairage LED
- freshSense : température constante par technologie de capteurs intelligents
- Système d'ouverture facile easyOpening par canal de dépressurisation
- Fabrique de glaçons iceTwister amovible, avec cassette de remplissage
- Dégivrage automatique
- Alarme visuelle et sonore de température dans le congélateur
- Alarme sonore de porte ouverte

CONGELATEUR

- Congélateur : Volume 366 l
- Super-congélation avec arrêt automatique
- Pouvoir de congélation : 20.8 kg en 24h
- 5 tiroirs de congélation transparents, dont 1 bigBox
- 3 compartiments de congélation intensive à porte abattante avec clayette verre
- varioZone - clayettes ou tiroirs extractibles pour plus de modularité
- Autonomie en cas de coupure électrique : 12 h

INFORMATIONS TECHNIQUES

- Dimensions (H x L x P) : 191 x 70 x 78 cm
- Classe climatique : SN-T
- Charnières à droite, réversibles
- Pieds avant réglables en hauteur, roulettes à l'arrière
- Ouverture de porte sans débord (à 90°)
- Puissance de raccordement: 120 W
- Voltage 220 - 240 V

Accessoires

- Accumulateur de froid

iQ500, Congélateur pose-libre, 191 x 70 cm, Blanc GS58NAWDV

Cotes

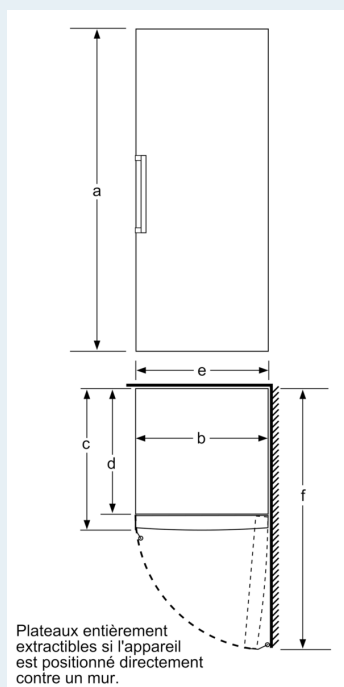

| | a | b | c | d | e | f |
|----------------------------|-----|----|----|----|----|-------|
| KSW36, GSD36 | 187 | | | | | |
| KSV36, KSF36, GSN36, GSV36 | 186 | | | | | |
| KSV33, GSN33, GSV33 | 176 | 60 | 65 | 58 | 60 | 119.5 |
| KSV29, GSN29, GSV29 | 161 | | | | | |
| GSV24 | 146 | | | | | |
| GSN51 | 161 | | | | | |
| GSN54 | 176 | 70 | 78 | 70 | 70 | 142 |
| GSN58 | 191 | | | | | |

- a Hauteur
 - b Largeur
 - c Profondeur la porte fermée sans poignée et sans pièce d'écartement
 - d Profondeur du meuble sans pièce d'écartement
 - e Largeur porte ouverte sans poignée
 - f Profondeur la porte ouverte sans poignée et sans pièce d'écartement
- Mesures en cm