

iQ700
WT7HW590CH
iSensoric
suisse series
Sèche-linge - Pompe à chaleur

A+++



Sèche-linge pompe à chaleur iSensoric compatible Wi-Fi avec HomeConnect# meilleure classe d'efficacité énergétique A+++, nettoyage automatique du condenseur et utilisation simple de n'importe où grâce à une application

- ✓ A+++ : lavage très efficace.
- ✓ Contrôlez et accédez à votre sèche-linge d'où que vous soyez grâce à l'application HomeConnect simple à utiliser (disponible pour iOS et Android)
- ✓ Un séchage à pleine charge plus rapide qu'au paravant.
- ✓ Plus besoin de nettoyer le condenseur et une faible consommation d'énergie en permanence, grâce au nettoyage automatique du condenseur.
- ✓ La technologie de détection autoDry empêche le rétrécissement du linge lors du séchage.

Équipement

Données techniques

Pose-libre,Encastrable : Pose libre
Top amovible : Non
Emplacement de la charnière de la porte : À droite
Longueur du cordon électrique (cm) : 145.0
Hauteur sans top (mm) : 842
Dimensions du produit (mm) : 842 x 598 x 599
Poids net (kg) : 56.604
Fluorinated greenhouse gases : Non
Type of réfrigérant : R290
Hermetically sealed equipment : Oui
Quantité de gaz fluorés (kg) : 0.149
Power consumption standby/network: Veuillez svp suivre les consignes dans le manuel d'utilisation, lorsque vous souhaitez désactiver la fonction WiFi. : 1.8
Time auto-mode veille/réseau : 15.0
Code EAN : 4242003781692
Puissance de raccordement (W) : 1000
Intensité (A) : 10
Tension (V) : 220-240
Fréquence (Hz) : 50
Certificats de conformité : CE, VDE
Capacité de chargement (kg) - NOUVEAU (2010/30/EC) : 8.0
Programme coton : Coton prêt à ranger
Classe énergétique (2010/30/CE) : A+++
Consommation énergétique des sèche linge électroniques, NOUVEAU (2010/30/EC) : 1.46
Durée du programme coton en pleine charge (min) : 148
Consommation énergétique des sèche linge électroniques en demie charge,NOUVEAU (2010/30/EC) (kWh) : 0.82
Durée du programme coton en demie charge (min) : 94
Consommation d'énergie annuelle pondérée - NEW (2010/30/EC) (kWh) : 176.0
Contrôle de la durée du cycle (min) : 117
Moyenne de l'efficacité énergétique en charge pleine (%) : 87
Moyenne de l'efficacité énergétique en demie charge (%) : 89
Contrôle du taux d'humidité résiduelle (%) : 88

Accessoires en option

WZ20500	SOCLE AVEC TIROIR POUR SL
WZ20400	KIT SUPERP+TABL SL WT..N/G/W/H
WZ11410	KIT SUPERP SS TABL SL WT..N/G/W/H



iQ700**WT7HW590CH****iSensoric****suisse series****Sèche-linge - Pompe à chaleur****Équipement****Informations générales**

- Capacité maximale pour le cycle standard coton : 8 kg
- Classe énergétique: A+++ (sur une échelle de classe d'efficacité énergétique de A+++ à D)
- Consommation 176, 0 kWh / an, sur la base de 160 cycles de séchage du programme coton standard à pleine charge et à charge partielle et la consommation de la mode de faible puissance. La consommation réelle d'énergie par cycle dépendra de la façon dont l'appareil est utilisé.
- Efficacité de condensation B sur une échelle de A (la plus haute) à G (la plus basse).
- Niveau sonore : 62 dB (A) re 1 pW

Programmes

- Programmes spéciaux : Mix, Sèchage de lainages dans le corbeille, Outdoor, Serviettes, Couette, Minuterie chaud, Minuterie froid, Coton, Synthétiques, Allergie, Lingerie, Duvet, Super 40, Chemises/ Chemisiers

Options

- Home Connect: HomeConnect via WLAN
- Programme 120 min anti-froissement à la fin de programme
- Touches touchControl: Délicat, Signal, Marche/Pause, Degré de séchage, Power Button, Degré de séchage, Sécurité-enfants 3 sec., Anti-froissement 60 Min., Anti-froissement 120 Min., 24 h Terminer la programmation de séchage 24 h

Confort et sécurité

- selfCleaning condenseur
- Système de tambour softDry: Tambour en inox, aubes Softdesign
- Design antiVibration: silence et stabilité extrême
- Porte en verre avec cadre chrome, blanc
- Fermeture de porte confort
- Corbeille de séchage pour lainages
- Eclairage intérieur du tambour LED
- Signal à la fin du programme
- Grand display LED couleur pour temps restant et fin différée 24 h, déroulement du programme, fonctions spéciales
- Sélecteur avec fonction marché/arrêt intégrée
- autoDry:programmes de séchage à humidité contrôlée
- Sécurité enfants

Informations techniques

- Kit pour évacuation de l'eau de condensation
- Porte à ouverture latérale charnières à droite
- Dimensions (H x L x P):84.2 cm x 59.8 cm x 59.9 cm
- Mise sous plan dans niche hauteur 85cm
- Technologie pompe à chaleur avec agent de refroidissement eco-friendly R290

iQ700
WT7HW590CH
iSensoric
suisse series
Sèche-linge - Pompe à chaleur

Dessins sur mesure

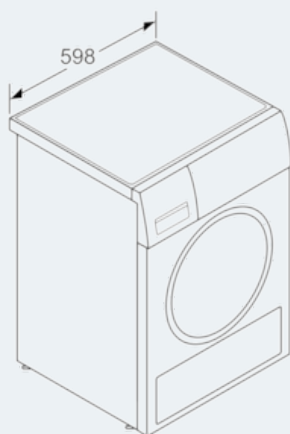

Mesures en mm

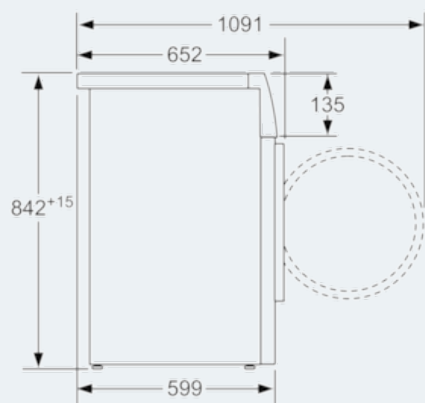

Mesures en mm