

iQ700, Sèche-linge à pompe à chaleur, 9 kg WQ46B2D1CH



Accessoires en option

WZ20600	Corbeille pour lainages
WZ27500	KIT DE SUPERP+TABL BLANC SL WT..R/WT..X
WZ27510	KIT DE SUPERP SS TABL BLANC SL WT..R/..X
WZDP40D	Socle avec tiroir, sèche-linge

Le sèche-linge intelligent offre d'excellentes performances avec un minimum d'énergie grâce au condenseur auto-nettoyant, autoDry et intelligentDry.

- ✓ selfCleaning condenser : Nettoie automatiquement le condenseur pour garantir d'excellents résultats et une faible consommation d'énergie constante.
- ✓ Home Connect : L'application qui vous permet de contrôler votre sèche-linge où que vous soyez.
- ✓ Contrôle à distance : Gardez toujours un œil sur votre sèche-linge, où que vous soyez.
- ✓ Commande à distance : Gérez vos lessives à l'aide d'un smartphone.
- ✓ Commande vocale : votre sèche-linge fait exactement ce que vous lui demandez.

Équipement

Données techniques

Type de construction:	Appareil pose libre
Top amovible:	Non
Emplacement de la charnière de la porte:	droite réversible
Longueur du cordon électrique:	145 cm
Dimensions du produit:	842x598x613 mm
Poids net:	52.8 kg
Fluorinated greenhouse gases:	R290
Hermetically sealed equipment:	Oui
Code EAN:	4242003973608
Puissance de raccordement:	800 W
Intensité:	10 A
Tension:	220-240 V
Fréquence:	50 Hz
Capacité maximale:	9.0 kg
Classe d'efficacité énergétique ¹ :	B
Consommation d'énergie pondérée par cycle (UE 2017/1369):	0.92 kWh/cycle
Consommation énergétique pondérée pour 100 cycles (UE 2017/1369):	92 kWh/100 cycles
Efficacité de condensation (UE 2017/1369):	91 %
Durée du programme à mi-capacité (UE 2017/1369):	2:40
Durée du programme à la capacité nominale (UE 2017/1369):	4:25



¹ Sur une échelle de classes d'efficacité énergétique de A à G

iQ700, Sèche-linge à pompe à chaleur, 9 kg WQ46B2D1CH

Équipement

Informations générales

- Classe d'efficacité énergétique¹: B
- Energie²: 92 kWh
- Capacité³: 9 kg
- Durée programme³: 4:25 h:min
- Classe d'efficacité sonore : A (sur une échelle de A à D)
- Niveau sonore³: 59 dB (A) re 1 pW
- Classe d'efficacité de condensation : B (sur une échelle de A à D)
- Efficacité de condensation³: 91%

Programmes

- Programmes standard: Coton, Synthétiques.
- Programme de linge de lit: réduit l'emmêlement des gros articles grâce au tambour réversible
- programmes via l'appli : Silent Dry, Laine finish, Time program cold
- Programmes spéciaux: Coton, Chemises, Cotton Eco, Lingerie, Serviettes, Oreiller, Mix, Outdoor, Speed 40', Synthétiques, Minuterie chaud

Options

- Home Connect : commande et surveillance à distance, gestion énergétique, diagnostic à distance, fonction IntelligentDry, programmes supplémentaires téléchargeables. Maintiens toujours ton appareil à jour grâce à la mise à jour du micrologiciel.
- IntelligentDry: Programme de séchage parfait basé sur le dernier cycle de lavage
- varioSpeed : pour un séchage plus rapide dans certains programmes
- Option "demi-charge": optimise le séchage pour les petites charges.
- Programme 120 min anti-froissement à la fin de programme
- Touches touchControl: Iron dry, Cupboard dry, Cupboard dry+, Terminer la programmation de séchage 24 h, Anti-froissement, my favorite, Power Button, Démarrage à distance, Délicat, Start / Reload / Pause, SpeedPerfect, 24 h Terminer la programmation de séchage 24 h

Confort et sécurité

- selfCleaning Condenser
- directTouch Plus : panneau d'affichage élégamment incliné pour une commande intuitive
- iQdrive: Nouveau moteur alliant longévité et silence extrême
- Recommandation de charge
- Indication de rechargement
- autoDry:programmes de séchage à humidité contrôlée
- Sélecteur rétro-éclairé avec fonction marche/arrêt intégrée
- Système de tambour softDry: Tambour en inox, aubes Softdesign
- Design antiVibration: silence et stabilité extrême
- Non
- Éclairage intérieur des tambours: LED
- Kit pour évacuation de l'eau de condensation
- Sécurité enfants
- Signal en fin de programme
- Compteur de cycles : suivez le nombre programmes effectués

- Porte à ouverture latérale charnières à droite, Porte réversible
- chrome, blanc
- Crochets de fermeture en métal
- Possibilité d'installation sous le plan de travail sur des meubles d'une hauteur de 85 cm ou plus
- Hauteur x Largeur appareil: 84.2 cm x 59.8 cm
- Profondeur appareil hors hublot: 61.3 cm
- Profondeur porte incluse: 66.5 cm
- Profondeur appareil porte ouverte: 110.5 cm
- Technologie pompe à chaleur avec agent de refroidissement eco-friendly R290

¹ Sur une échelle de classes d'efficacité énergétique de A à G

² Consommation d'énergie moyenne pondérée pour 100 cycles de séchage en kWh, avec le programme Eco

³ Programme Eco en charge pleine

iQ700, Sèche-linge à pompe à chaleur, 9 kg WQ46B2D1CH

Dessins sur mesure

Mesures en mm

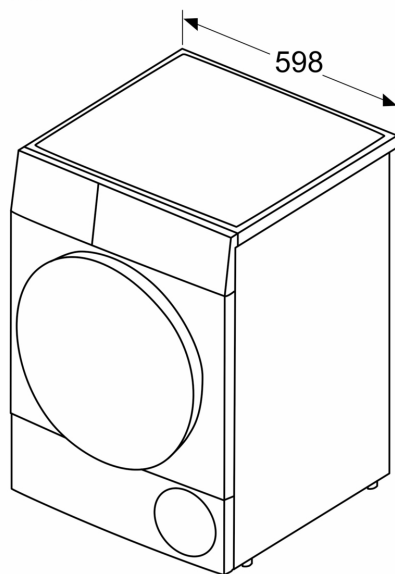

Mesures en mm

