

## iQ300, Lave-vaisselle entièrement intégrable, 45 cm, varioHinge SR93EX24LE



Excellent lave-vaisselle compatible wifi avec projection de l'état du programme sur le sol, l'infoLight, qui convient également à des situations d'installation particulières et peut être commandé par smartphone ou par commande vocale.

- ✓ varioSpeed Plus : lave et sèche jusqu'à trois fois plus vite.
- ✓ infoLight: témoin lumineux de fonctionnement au sol
- ✓ Porte à glissières - la solution idéale pour des plinthes de faible hauteur (à partir de 5 cm)
- ✓ Home Connect: contrôlez votre lave-vaisselle intelligent, où que vous soyez.
- ✓ Lave-vaisselle tout intégrable openAssist : ouverture push-pull.

Classe d'efficacité énergétique: ..... C  
 Consommation énergétique pour 100 cycles de programme Eco: 59 kWh  
 Nombre maximum de couverts: ..... 10  
 Consommation d'eau du programme Eco en litres par cycle: ..... 8.9 l  
 Durée du programme: ..... 3:15 h  
 Émissions de bruit acoustique dans l'air: ..... 44 dB(A) re 1 pW  
 Classe d'émissions de bruit acoustique dans l'air: ..... B  
 Type de construction: ..... Encastrable  
 Hauteur sans top: ..... 0 mm  
 Dimensions du produit: ..... 815 x 448 x 550 mm  
 Taille de la niche d'encastrement: ..... 815-875 x 450 x 550 mm  
 Profondeur porte ouverte à 90°: ..... 1150 mm  
 Pieds réglables: ..... Oui - tous depuis l'avant uniquement  
 Réglage maximum de la hauteur des pieds: ..... 60 mm  
 Plinthe réglable: ..... Horizontale et verticale  
 Poids net: ..... 31.2 kg  
 Poids brut: ..... 33.0 kg  
 Puissance de raccordement: ..... 2400 W  
 Intensité: ..... 10 A  
 Tension: ..... 220-240 V  
 Fréquence: ..... 50; 60 Hz  
 Indice de réparabilité: ..... 0.0  
 Longueur du cordon électrique: ..... 175.0 cm  
 Type de prise: ..... Fiche cont.terre/Gard.fil ter.  
 Longueur du tuyau d'alimentation: ..... 165 cm  
 Longueur du tuyau d'évacuation: ..... 205 cm  
 Code EAN: ..... 4242003944165  
 Type d'installation: ..... Tout intégrable



SZ30BI02	JEU DE FIXATION NIRO
SZ34BI00	Pann. de fix. pour 45cm tot. Intégré
SZ34DX13 :	
SZ38BI00	KIT DE FIXATION POUR PORTE SEQUENCEE
SZ72010	RALLONGE AQUASTOP
SZ73000	KIT LAVAGE 4ELEMENTS POUR LAVE-VAISSELLE
SZ73001	Panier à couverts argentés
SZ73051EU :	
SZ73300	SUPPORT VERRES A PIED PANIERS FLEXCO/PRO

## iQ300, Lave-vaisselle entièrement intégrable, 45 cm, varioHinge SR93EX24LE

### Puissance et consommation

- Classe d'efficacité énergétique<sup>1</sup>: C
- Énergie<sup>2</sup> / Eau<sup>3</sup>: 59 kWh / 8.9 litres
- Capacité: 10 couverts
- Durée du programme<sup>4</sup>: 3:15 (h:min)
- Niveau sonore: 44 dB(A) re 1 pW
- Classe d'efficacité acoustique: B

### Programmes et options

- 6 Programmes: Eco 50 °C, Auto 45-65°, Intensive 70 °C, Speed 65°, Speed 45°
- Prélavage
- 4 fonctions spéciales: Démarrage à distance, intensiveZone, hygiènePlus, varioSpeed Plus
- Programme entretien
- Fonctions complémentaires via l'application Home Connect: Silence on demand

### Technologie lavage

- autoOpen dry et échangeur thermique
- Aqua-Sensor
- dosageAssist
- iQdrive- moteur
- Bras d'aspersion duoPower dans le panier supérieur
- Automatisation de nettoyage
- Filtre autonettoyant incurvé à 3 niveaux
- Conteneur intérieur: Revêtement intérieur: Acier inox

### Système de panier

- Tiroir à couverts en option
- Panier supérieur avec rackMatic (3 niveaux)
- Roues à faible frottement sur le panier inférieur
- Bandes de protection antidérapantes colorées dans le panier supérieur
- Butée (rackStopper) qui empêche le déraillement du panier inférieur
- Rangée de support rabattables dans le panier supérieur (2x)
- Rangée de support rabattables dans la partie inférieure (2x)
- Porte-couteaux dans le panier supérieur
- Panier à couverts variable dans le panier inférieur
- Support de tasses dans le panier supérieur
- Support pour tasses dans le panier inférieure
- Panier inférieur avec rack grands verres

### Commande et affichage

- Home Connect-capable via WLAN
- Opération: Commande sur le bord supérieur de la porte
- Inscriptions en texte clair (anglais)
- infoLight (bleu)
- Affichage temps restant
- Signal sonore fin de cycle
- Programmation du départ différé: 1 à 24h

### Sécurité

- aquaStop®: garantie Siemens Electromenager en cas de dégât des eaux - pour toute la durée de vie de l'appareil\*
- Sécurité enfants (double pression pour ouvrir)
- openAssist
- Charnière varioHinge
- Protection verre

### Dimensions

- Aide au remplissage de sel (Entonnoir)
- Déflecteur de vapeur

### Commande et affichage

- Dimensions (H x L x P): 81.5 x 44.8 x 55 cm

<sup>1</sup> Sur une échelle de classes d'efficacité énergétique de A à G

<sup>2</sup> Consommation d'énergie en kWh pour 100 cycles (dans le programme Eco 50 °C)

<sup>3</sup> Consommation d'eau en litres par cycle (dans le programme Eco 50 °C)

<sup>4</sup> Durée du programme Eco 50 °C

\* Veuillez trouver les termes de garantie à l'adresse suivante: [www.bosch-home.com/ch/fr/conditions-de-garantie](http://www.bosch-home.com/ch/fr/conditions-de-garantie)

iQ300, Lave-vaisselle entièrement intégrable, 45 cm, varioHinge SR93EX24LE

mesures en mm

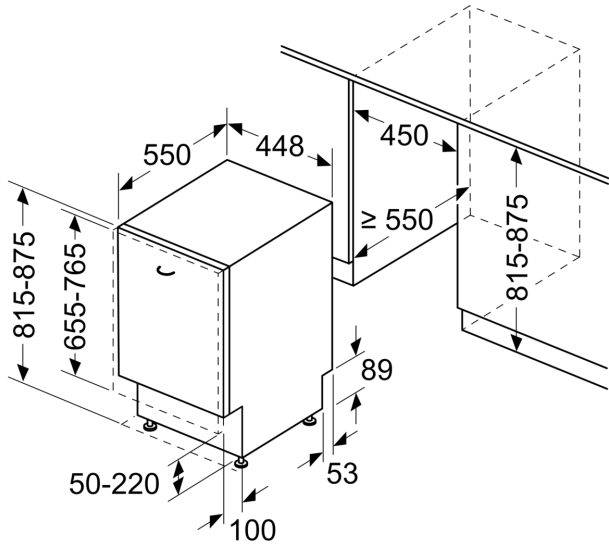

mesures en mm

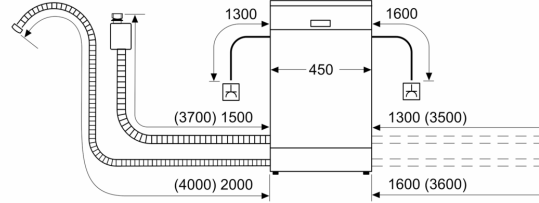

⏏ prise  
 ( ) valeurs avec kit prolongateur