

## Kit de recyclage Clean Air LZ21JXC51

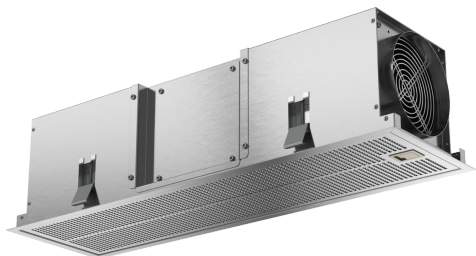

- ✓ MODULE DE RECYCLAGE CLEANAIR IX
- ✓ Inox
- ✓ Accessoire obligatoire pour une installation en mode recyclage
- ✓ Combiné avec les hottes de plafond
- ✓ Fonction antipoisson : Imprégnation spéciale contre les odeurs de poisson.

### Équipement

#### Données techniques

Dimensions du produit emballé: .....	240 x 230 x 770 mm
Dimensions de la palette (mm): .....	183.0 x 80.0 x 120.0
Colisage par palette: .....	35
Poids net: .....	4.8 kg
Poids brut: .....	6.8 kg
Code EAN: .....	4242003868225



## Kit de recyclage Clean Air LZ21JXC51

### Équipement

#### Accessoire en option

- MODULE DE RECYCLAGE CLEANAIR IX
- Inox
- Accessoire obligatoire pour une installation en mode recyclage
- Combiné avec les hottes de plafond
- Fonction antipoisson : Imprégnation spéciale contre les odeurs de poisson.
- Connexion tuyau face avant, de côté ou au dessus

## Kit de recyclage Clean Air LZ21JXC51

Dessins sur mesure

Mesures en mm

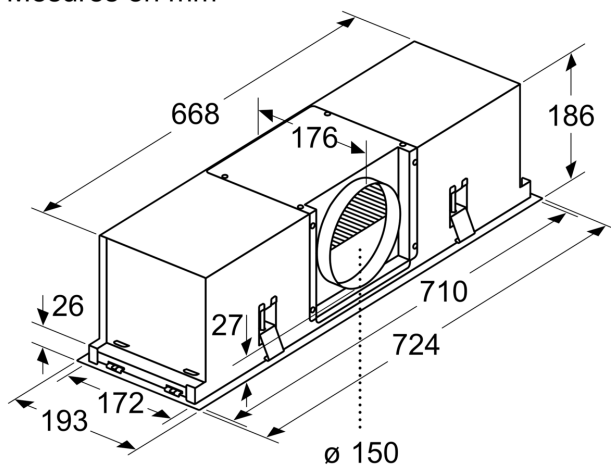

Le manchon de raccordement peut être déplacé en fonction de la situation d'installation

Mesures en mm

