

## iQ700, Hotte télescopique, 90 cm, Acier inox LI99SA683



Hotte aspirante à bandeau plat d'une forte puissance pour un montage très discret dans un placard suspendu.

### Équipement

#### Données techniques

Typologie : Pull-out  
 Certificats de conformité : CE, VDE  
 Longueur du cordon électrique : 175 cm  
 Taille de la niche d'encastrement : 337mm x 524.0mm x 290mm mm  
 Ecart min. par rapp. foyer él. : 430 mm  
 Ecart min. par rapp. foyer gaz : 650 mm  
 Poids net : 16.482 kg  
 Type de commandes : Electronique  
 Nombre de vitesses : 3 puissances + 2 intensif  
 Débit maximum d'aspiration d'air en évacuation : 503 m<sup>3</sup>/h  
 Débit de l'aspiration en Recyclage d'air position turbo : 811 m<sup>3</sup>/h  
 Débit maximum d'aspiration en recyclage d'air : 500 m<sup>3</sup>/h  
 Débit Aspiration d'air en évacuation position turbo : 959 m<sup>3</sup>/h  
 Nombre de lampes : 2  
 Niveau sonore : 57 dB(A) re 1 pW  
 Diamètre du réducteur d'évacuation d'air : 120 / 150 mm  
 Matériau du filtre à graisses : Inox résistant au lave-vaisselle  
 Code EAN : 4242003774557  
 Puissance de raccordement : 266 W  
 Intensité : 10 A  
 Tension : 220-240 V  
 Fréquence : 60; 50 Hz  
 Type de prise : Fiche cont.terre/Gard.fil ter.  
 Type de construction : Encastrable

#### Accessoires en option

LZ49200	KIT DE MONTAGE POUR ARMOIRE 90CM
LZ45650	KIT DE RECYCLAGE
LZ45610	FILTRE A CHARBON ACTIF
LZ11XC16	Kit de recyclage CleanAir Plus ext.
LZ11TD11	KIT DE RECYCLAGE REGENERANT LONGUE DUREE



4 242003 774557

## iQ700, Hotte télescopique, 90 cm, Acier inox LI99SA683

### Équipement

#### Fonctionnement et Puissance

- Fonctionne en évacuation d'air ou en mode recyclage
- Pour le fonctionnement en mode recyclage, il est nécessaire d'adapter la hotte moyennant un set de démarrage ou un module CleanAir (accessoire en option)
- Débit d'évacuation selon DIN/EN 61591 max. en régime normal 502 m<sup>3</sup>/h, niveau intensif 959 m<sup>3</sup>/h
- 1 Ventilateur double flux grande puissance Fonctionnement à faible consommation d'énergie grâce à la technologie BLDC performante

#### Confort

- Capteur de qualité de l'air
- Niveau intensif avec rappel automatique
- Déclenchement retardé 10 min.
- Filtre à graisse métallique, résistant au lave-vaisselle
- Témoin de saturation du filtre métallique et à charbon actif

#### Commande

- Contrôle électronique via TouchControl, avec fonction automatique
- 3 puissances d'aspiration + 2 positions intensives
- Fonction Boost

#### Design

- Cache-filtre design, entièrement en inox, perforé, résistant au lave-vaisselle
- Tiroir télescopique avec baguette-poignée noire
- Eclairage du plan de travail avec 2 unités x 3W modules LED
- Fonction Dimmer
- softLight
- Colour Temperature: 3500 K
- Intensité lumineuse : 636 lux

#### L'environnement et la sécurité

- Classe d'efficacité énergétique: A\*
- La consommation moyenne d'énergie: 41.3 kWh/an\*
- Classe d'efficacité ventilateur: A\*
- Classe d'efficacité Éclairage : A\*
- Classe d'efficacité Filtres à graisse: B\*
- Niveau de bruit en puissance min./max. Puissance normal 42/57 dB\*

#### Informations techniques

- Pour une installation dans une unité murale de 60 cm ou 90 cm de large
- Élément télescopique facile à monter
- Pack antibruit
- Manchon de racc. Ø 120/ 150 mm

## iQ700, Hotte télescopique, 90 cm, Acier inox LI99SA683

### Dessins sur mesure

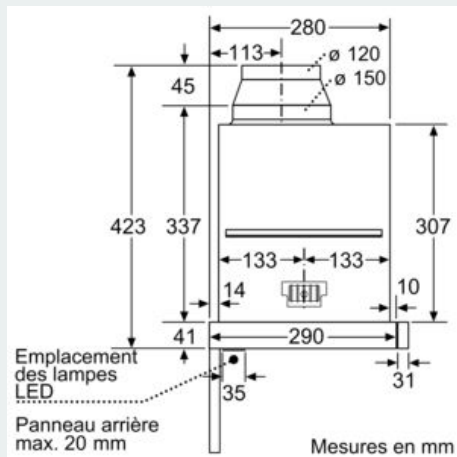
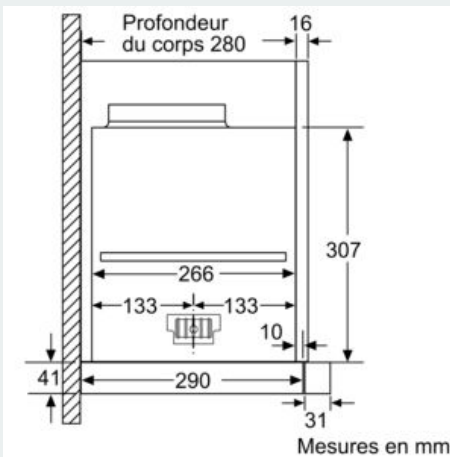
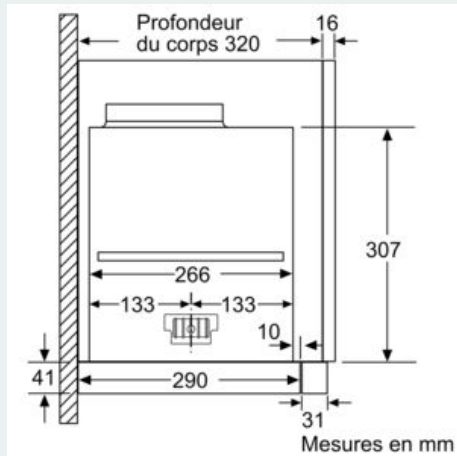
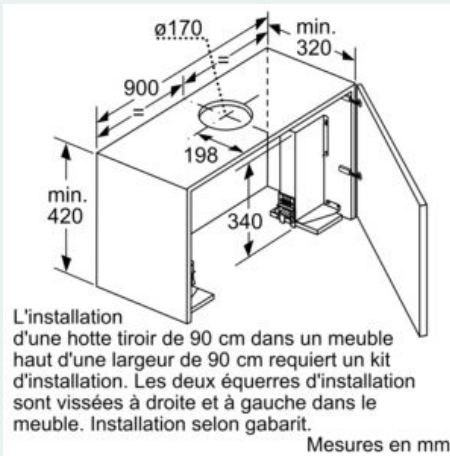
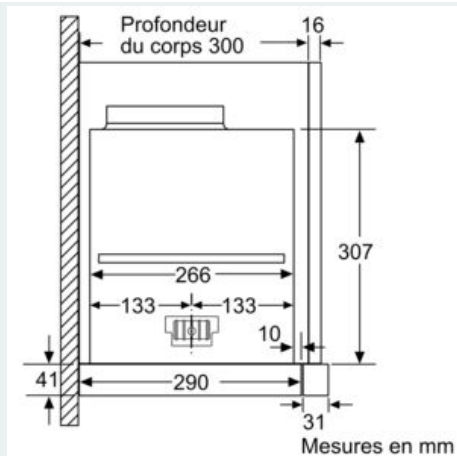
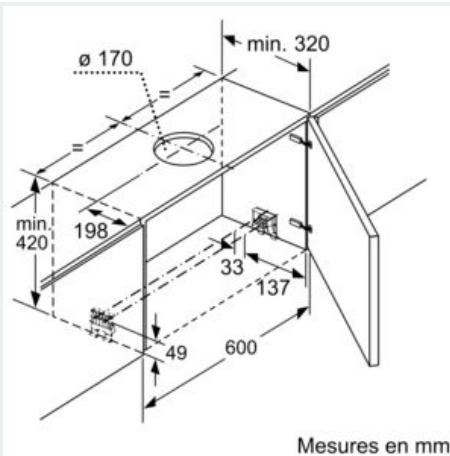

iQ700, Hotte télescopique, 90 cm,  
Acier inox  
LI99SA683

Dessins sur mesure

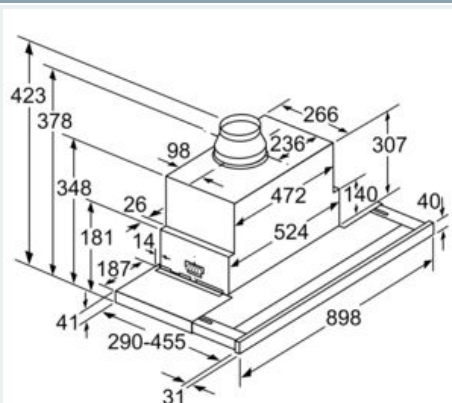

Réglage de la profondeur du tiroir-filtre  
possible jusqu'à 29 mm      Mesures en mm