

**iQ700, wall-mounted cooker hood, 90 cm, clear glass black printed LC97FVW60**



**B**

**Accessoires en option**

- LZ31XXB16    FILTRE A CHARBON CLEANAIR PLUS
- LZ00XXP00    Filtre à charbon régénérable (remplc.)
- LZ10AFR00    Kit de recyclage régénérable (ss chem.)
- LZ10AFS00    Kit de recyclage régénérable ext.
- LZ10AXK50    Canal de ventilation
- LZ10AXL50    Canal de ventilation
- LZ11AFB16    FILTRE A CHARBON CLEANAIR PLUS
- LZ11AFI16    KIT DE RECYCLAGE CLEANAIR PLUS
- LZ11AFV16    KIT DE RECYCLAGE CLEANAIR+ (SS CHEMINEE)
- LZ11AXC56    Kit de recyclage CleanAir Plus ext.
- LZ11AXE61 :

Hotte aspirante au design vertical dotée d'une forte puissance d'aspiration et d'une grande performance.

**Équipement**

**Données techniques**

Typologie: ..... Montage mural  
 Longueur du cordon électrique: ..... 130.0 cm  
 Hauteur: ..... 430 mm  
 Ecart min. par rapp. foyer él.: ..... 450 mm  
 Ecart min. par rapp. foyer gaz: ..... 650 mm  
 Poids net: ..... 25.3 kg  
 Type de commandes: ..... Electronique  
 Nombre de vitesses: ..... 3 puissances + 2 intensif  
 Débit maximum d'aspiration d'air en évacuation: ..... 394 m³/h  
 Débit de l'aspiration en Recyclage d'air position turbo: ..... 404 m³/h  
 Débit maximum d'aspiration en recyclage d'air: ..... 249 m³/h  
 Débit Aspiration d'air en évacuation position turbo: ..... 717 m³/h  
 Débit d'air maximum: ..... 394 m³/h  
 Nombre de lampes: ..... 2  
 Niveau sonore: ..... 57 dB(A) re 1 pW  
 Diamètre du réducteur d'évacuation d'air: ..... 120 / 150 mm  
 Matériau du filtre à graisses: ..... Aluminium lavable  
 Code EAN: ..... 4242003761274  
 Puissance de raccordement: ..... 150 W  
 Intensité: ..... 10 A  
 Tension: ..... 220-240 V  
 Fréquence: ..... 50; 60 Hz  
 Type de prise: ..... Fiche cont.terre/Gard.fil ter.  
 Type d'installation: ..... Murale  
 Mode d'arrêt différé: ..... 10 min



## iQ700, wall-mounted cooker hood, 90 cm, clear glass black printed LC97FVW60

### Équipement

#### Fonctionnement / Puissance

- Fonctionne en évacuation d'air ou en mode recyclage
- En mode recyclage, fonctionnement possible sans cheminée
- Pour le fonctionnement en mode recyclage, il est nécessaire d'adapter la hotte moyennant un set de démarrage ou un module CleanAir (accessoire en option)
- Débit d'évacuation selon DIN/EN 61591 max. en régime normal 394 m³/h, niveau intensif 717 m³/h
- 2 ventilateurs grande puissance. Fonctionnement à faible consommation d'énergie grâce à la technologie BLDC performante

#### Confort

- Hotte aspirante entièrement automatique
- climateControl. Capteur de qualité de l'air
- 2 zones d'aspiration : à l'avant et en dessous
- Déclenchement retardé 10 min.
- Témoin de saturation du filtre métallique et à charbon actif
- Filtre à graisse métallique, résistant au lave-vaisselle

#### Commande

##### HomeConnect via WLAN

- Commande touchSlider (3 puissances d'aspiration + 2 positions intensives) avec voyant LED, 2X7 segment
- cookControl système. Contrôle de la hotte depuis la table de cuisson (avec une table de cuisson adaptée)
- Boost function
- PowerBoost position
- Niveau intensif avec rappel automatique

#### Design

- Aspiration périphérique
- Vitre: verre clair imprimé noir
- Couvercle de filtre verre
- emotionLight Pro
- Fonction Dimmer
- softLight
- Eclairage du plan de travail: 2 module LED de 3 W
- Intensité lumineuse : 589 lux
- Colour Temperature: 3500 K

#### L'environnement et la sécurité

- Classe d'efficacité énergétique: B\*
- La consommation moyenne d'énergie: 40 kWh/Jahr\*
- Fan-classe d'efficacité: B \*
- Classe d'efficacité Éclairage : A\*
- Classe d'efficacité Filtres à graisse: B\*
- Niveau de bruit en puissance min./max. Puissance normal 43/57 dB\*

#### Informations techniques

- Pour montage mural au-dessus de la zone de cuisson

- Manchon de racc. Ø 120/ 150 mm
- avec clapet anti retour
- Dimensions évacuation (HxBxT): 969-1239 x 890 x 263 mm
- Dimensions en mode recyclage avec cheminée (HxBxT): 1029-1299 x 890 x 263 mm
- Dimensions de l'appareil à chaleur ventilée sans cheminée (h x l x p) : 370 x 890 x 263 mm
- Dimensions appareil en mode recyclage avec module CleanAir (HxLxP): 1159 x 890 x 263 mm - montage avec cheminée extérieur 1229-1499 x 890 x 263 mm - montage avec cheminée télescopique

\* Conformément à la réglementation de l'EU n ° 65/2014

iQ700, wall-mounted cooker hood, 90 cm, clear glass black printed LC97FVW60

Dessins sur mesure

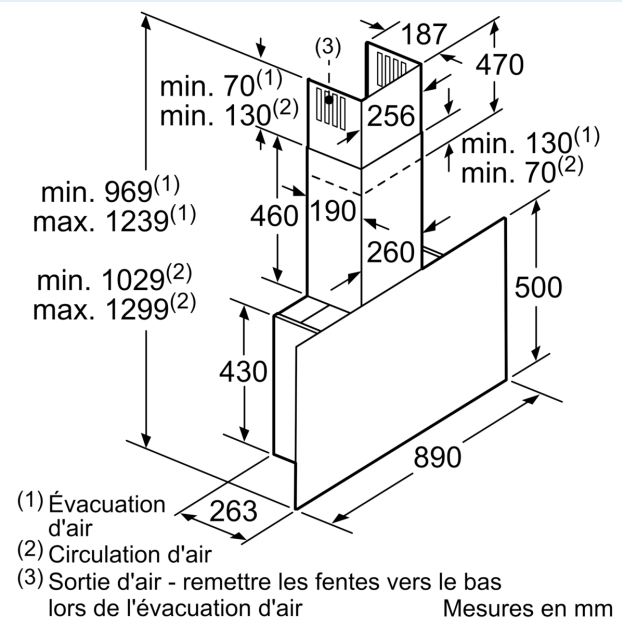
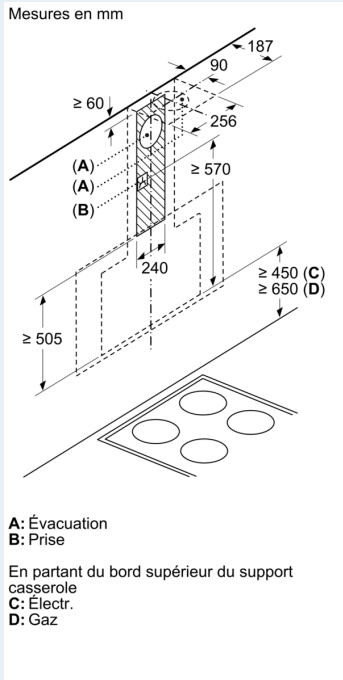
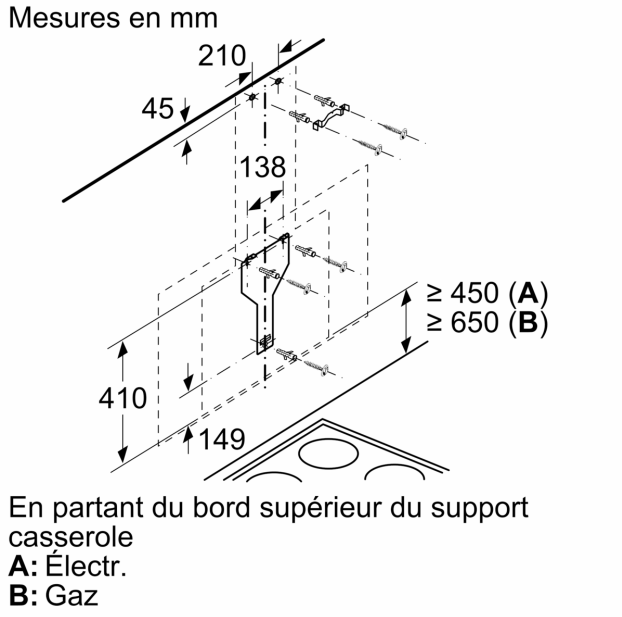
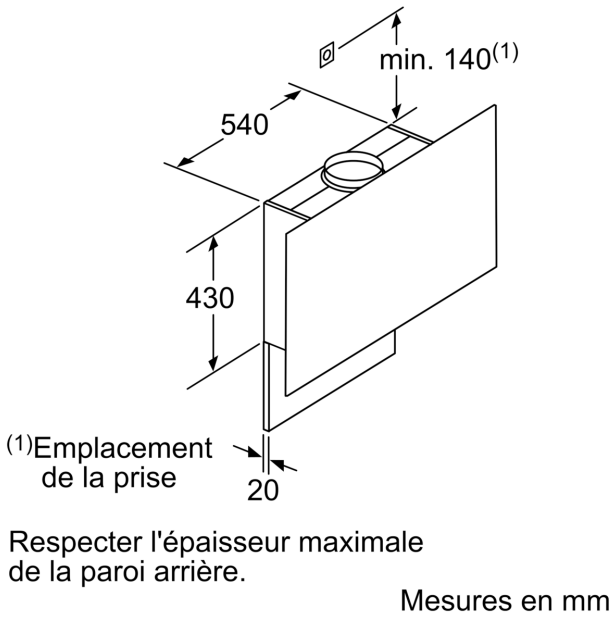

Dessins sur mesure

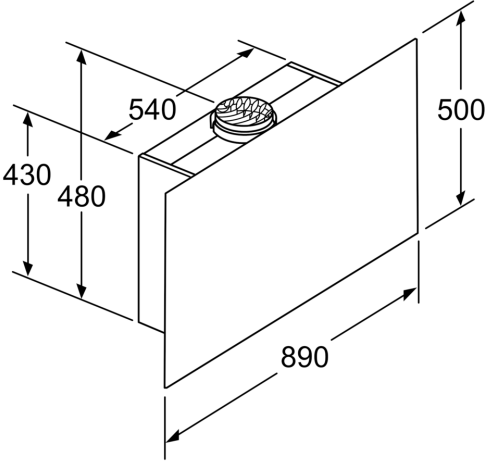

Appareil en mode circulation d'air sans canal set circulation d'air requis

Mesures en mm

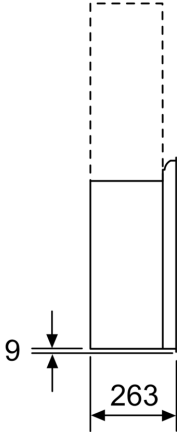

Mesures en mm