

## iQ700, Réfrigérateur intégrable, 122.5 x 56 cm KI41FAD40



A+++



Réfrigérateur intégrable avec hyperFresh premium 0 °C sur rails télescopiques pour garder les fruits et légumes frais jusqu'à 3 fois plus longtemps, plus compartiment multiBox pour stocker de petites quantités

- ✓ hyperFresh premium 0 °C: une fraîcheur préservée jusqu'à trois fois plus longtemps.
- ✓ Les éclairages à LED éclairent l'intérieur de manière optimale et homogène sans vous éblouir.
- ✓ Porte softClosing# la porte se referme automatiquement et en douceur à partir d'un angle d'ouverture de 20°.
- ✓ Les clayettes en verre easyAccess facilite le chargement et vous permet de mieux voir vos produits alimentaires.
- ✓ La touche Super-Réfrigération abaisse la température pendant une période définie afin de rafraîchir rapidement les aliments que vous rangez dans votre réfrigérateur.

### Équipement

#### Données techniques

Pose-libre, Encastrable : Encastrable  
 Porte habillable : Possible, avec accessoire  
 Hauteur (mm) : 1221  
 Largeur (mm) : 558  
 Profondeur : 545  
 Taille de la niche d'encastrement (mm) : 1225.0 x 560 x 550  
 Poids net (kg) : 46.319  
 Puissance de raccordement (W) : 90  
 Intensité (A) : 10  
 Emplacement de la charnière de la porte : Droite réversible  
 Tension (V) : 220-240  
 Fréquence (Hz) : 50  
 Certificats de conformité : CCC, VDE  
 Longueur du cordon électrique (cm) : 230  
 Nombre de compresseurs : 1  
 Nombre de circuit de froid : 2  
 Y a-t-il un ventilateur dans le compartiment réfrigérateur : Non  
 Porte réversible : Oui  
 Nombre de clayettes dans le réfrigérateur : 3  
 Clayettes spéciales bouteille : Non  
 Code EAN : 4242003689912  
 Marque : Siemens  
 Référence Commerciale : KI41FAD40  
 Catégorie de produit : Réfrigérateur simple porte  
 Consommation d'énergie annuelle (kWh/annum) - nouveau (2010/30/EC) : 80.00  
 Capacité net du réfrigérateur (l) - nouveau (2010/30/EC) : 187  
 Capacité net du congélateur (l) - nouveau (2010/30/EC) : 0  
 Froid ventilé : Non  
 Pouvoir de congélation (kg/24h) - nouveau (2010/30/EC) : 0  
 Niveau sonore (dB(A) re 1 pW) : 38  
 Classe climatique : SN-T  
 Type d'installation : Intégration total

#### Accessoires intégrés

3 x casier à oeufs#

#### Accessoires en option

KF40ZAX0



4 242003 689912

## iQ700, Réfrigérateur intégrable, 122.5 x 56 cm KI41FAD40

### Équipement

#### Puissance et consommation

- Classe d'efficacité énergétique: A+++
- Consommation d'énergie<sup>1</sup> : 80 kWh/an
- Volume utile total : 187 l
- Classe climatique SN-T
- Niveau sonore: 38 DB(A) re 1 pW

#### Design

- Eclairage LED

#### Confort et sécurité

- Régulation de température électronique avec contrôle digital
- freshSense- température constante via la technologie des capteurs intelligents
- Alarme sonore de porte ouverte
- Dégivrage automatique dans le réfrigérateur
- superRéfrigération avec désactivation automatique
- Avec amortissement et assistance à la fermeture de porte softClose

#### Réfrigérateur

- Volume net partie réfrigérateur: 187 l
- 3 balconnets, dont 1 compartiment crèmerie
- 4 clayettes en verre de sécurité (3 réglables en hauteur), dont 1 x varioShelf divisible et escamotable, 1x easyAccess shelf , amovible

#### Système fraîcheur

- Capacité près de 0° C: 59 l
- 1 compartiment hyperFresh premium 0°C - garde viandes et poissons frais jusqu'à 3 fois plus longtemps
- 1 compartiment hyperFresh premium 0°C avec ajustement du taux d'humidité - garde fruits et légumes frais jusqu'à 3 fois plus longtemps
- 

#### Accessoires

- 3 x Casier à oeufs

#### Informations techniques

- Intégrable charnières plates
- easy Installation
- Charnières à droite, réversibles
- 
- 
- Charnières à droite
- Dimensions de la niche (H x B x T): 122.5 cm x 56.0 cm x 55.0 cm
- <sup>1</sup>Basé sur les résultats de l'essai standard de 24 heures de consommation réelle dépendent de l'utilisation / l'emplacement de l'appareil.

## iQ700, Réfrigérateur intégré, 122.5 x 56 cm KI41FAD40

### Dessins sur mesure

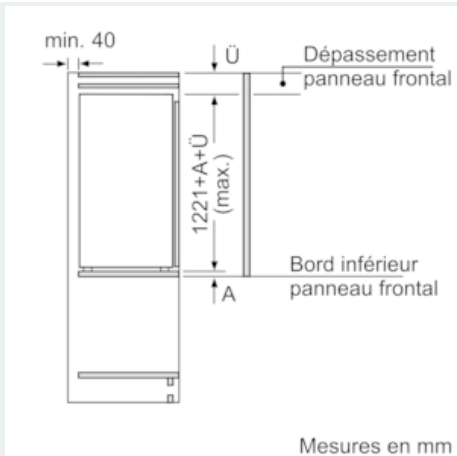

### Mesures en mm

Recommandation de dimension d'espace libre pour charnière plate

|       | F   | R   | X |
|-------|-----|-----|---|
| 16-19 | 0-3 | 2,5 |   |
|       | 20  | 0-1 | 3 |
| 21    | 2-3 | 2,5 |   |
|       | 0-1 | 3   |   |
| 22    | 2-3 | 2,5 |   |
|       | 0   | 4   |   |
|       | 1   | 3,5 |   |
|       | 2-3 | 3   |   |

Les dimensions d'espace libre recommandées dans le tableau doivent être respectées afin d'assurer une ouverture sans collision des portes de l'appareil, et d'éviter ainsi d'endommager les meubles de cuisine.

