

iQ700, sèche-linge pompe à chaleur, 8 kg WQ35B2BSFG



A+++



Accessoires en option

WZ20600	Corbeille pour lainages
WZ27500	KIT DE SUPERP+TABL BLANC SL WT..R/WT..X
WZ27510	KIT DE SUPERP SS TABL BLANC SL WT..R/..X
WZDP20D	Socle avec tiroir, sèche-linge

Le sèche-linge intelligent pour un séchage rapide et délicat avec une économie d'énergie A+++, équipé des fonctions varioSpeed et intelligentDry commandées via Home Connect.

- ✓ selfCleaning condenser : le condenseur autonettoyant qui élimine les peluches à votre place.
- ✓ Home Connect : l'application qui vous permet de contrôler votre sèche-linge où que vous soyez.
- ✓ Contrôle à distance : gardez un œil sur votre sèche-linge, où que vous soyez.
- ✓ Commande à distance : contrôlez votre machine à l'aide d'un appareil mobile.
- ✓ Commande vocale : votre sèche-linge fait exactement ce que vous lui demandez.

Équipement

Données techniques

Type d'installation:	Pose libre
Dessus amovible:	Non
Charnière de la porte:	Droite réversible
Longueur du cordon électrique:	145.0 cm
Dimensions du produit:	842 x 598 x 613 mm
Poids net:	56.1 kg
Fluorinated greenhouse gases:	Non
Type of refrigerant:	R290
Hermetically sealed equipment:	Oui
Code EAN:	4242003922156
Puissance de raccordement:	600 W
Intensité:	10 A
Tension:	220-240 V
Fréquence:	50 Hz
Capacité de chargement:	8.0 kg
Classe d'efficacité énergétique:	A+++ : extrêmement efficace
Consommation énergétique des sèche-linge électroniques en pleine charge - NOUVEAU (2010/30/CE):	1.42 kWh
Durée du programme coton en pleine charge:	179 min
Consommation énergétique des sèche-linge électroniques en demi-charge - NOUVEAU (2010/30/CE):	0.83 kWh
Durée du programme coton en demi-charge:	119 min
Contrôle de la consommation énergétique sur les sèche-linge électroniques - NOUVEAU (2010/30/CE):	176.0 kWh / an
Contrôle de la durée du cycle:	145 min
Moyenne de l'efficacité énergétique en pleine charge (%):	88 %
Moyenne de l'efficacité énergétique en demi-charge (%):	88 %
Contrôle du taux d'humidité résiduelle (%):	88 %



iQ700, sèche-linge pompe à chaleur, 8 kg WQ35B2BSFG

Équipement

Informations générales

- Classe d'efficacité énergétique¹: A+++
- Energie²: 176 kWh
- Capacité: 1 - 8 kg
- Durée programme³: 179 min
- Niveau sonore: 61 dB (A) re 1 pW
- Classe d'efficacité de condensation⁴: B
- Efficacité de condensation⁵: 88 %

Programmes

- Programmes standard: Coton, Synthétiques
- Programme de linge de lit: réduit l'emmêlement des grosses pièces de linge grâce au tambour réversible.
- programmes via app: Laine, Time program cold
- Programmes spéciaux: App, Coton, Linge de lit, Chemises, Coton Eco, Lingerie, Essuies, Hygiène, Oreiller, Mix, Outdoor, Super 40 min, Synthétiques, Minuterie chaud

Options

- Home Connect : surveillance et contrôle à distance, gestion de l'énergie, intelligentDry et autres programmes à télécharger. Maintenez toujours votre appareil à jour grâce à la mise à jour du micrologiciel.
- intelligentDry
- Option demi-charge: séchage optimisé pour les petites charges.
- Phase antifroissage 120 min. à la fin du programme
- Touches touchControl: basic setup, Prêt à repasser, Prêt à ranger, Prêt à ranger plus, Fin différée jusqu'à, Demi-charge, Child lock, Antifroissage, myFavourite, Marche/Arrêt, Home Connect, Délicat, intelligentDry, Start / Rajout / Pause, Fin différée jusqu'à 24 h

Équipement et confort

- selfCleaning Condenser
- directTouch Plus: panneau incliné au design élégant pour un contrôle intuitif
- Recommandation de charge
- Indication de rechargement
- autoDry: programmes de séchage par capteurs d'humidité
- jogDial - bouton de sélection lumineux avec fonction marche/arrêt intégrée
- softDrying System: grand tambour en grand tambour en inox pour une meilleure protection des textiles, aubes softDesign pour une meilleure protection des textiles, aubes SoftDesign
- antiVibration design: très silencieux et stable
- Eclairage du tambour par LED
- Sécurité enfants
- Signal de fin de programme
- Compteur d'utilisation: compte le nombre de programmes terminés
- Charnières de porte à droite, Réversible
- Couleur de porte: black-black
- Crochet de fermeture métallique
- A glisser sous plan de travail de 85 cm
- Dimensions (H x L): 84.2 cm x 59.8 cm
- Profondeur de l'appareil: 61.3 cm
- Profondeur porte incluse: 66.5 cm
- Profondeur avec porte ouverte: 110.5 cm
- Technologie de pompe à chaleur avec liquide de refroidissement

écologique R290

- ¹ Sur une échelle de classes d'efficacité énergétique de A+++ à D
- ² Consommation d'énergie en kWh par an, basée sur 160 cycles de séchage du programme standard avec pleine ou demi charge et la consommation en modes basse puissance
- ³ Durée du programme standard coton avec pleine charge
- ⁴ Sur une échelle de classes d'efficacité de condensation de A à G
- ⁵ Efficacité de condensation pondérée pour le programme standard coton avec pleine ou demi charge

iQ700, sèche-linge pompe à chaleur, 8 kg
WQ35B2BSFG

Dessins sur mesure

Mesures en mm

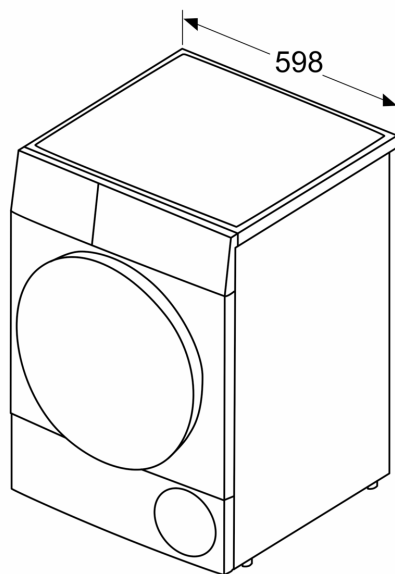

Mesures en mm

