

iQ300, Lavante-séchante, 8/5 kg, 1400 trs/min WN34A100EU

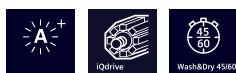

WZWP20W Socle avec tiroir, lave-linge

Lavante-séchante avec option rapides speedPack et programme autoDry pour sécher votre linge délicat avec soin.

- ✓ Technologie autoDry : pour un séchage délicat et précis, économe en énergie.
- ✓ iQdrive motor: extrêmement silencieux et performant pour un lavage haute performance.
- ✓ Laver et sécher en 60 minutes seulement, c'est possible - grâce au programme Wash & Dry 60.
- ✓ Protection à vie contre les dégâts des eaux - aquaStop.

Classe d'efficacité énergétique du cycle de lavage/séchage: E
 Classe d'efficacité énergétique du programme Eco 40-60: C
 Consommation énergétique pondérée en kWh pour 100 cycles complets de lavage/séchage: 313 kWh
 Consommation énergétique pondérée en kWh pour 100 cycles de lavage Eco 40-60: 63 kWh
 Poids maximal en kg pour un cycle de lavage/séchage: 5.0
 Capacité maximale en kg pour un cycle de lavage: 8.0
 Consommation d'eau du cycle complet de lavage/séchage en litres par cycle: 70 l
 Consommation d'eau du programme Eco en litres par cycle: 41 l
 Durée du cycle complet de lavage/séchage en heures et en minutes à la capacité nominale: 7:30 h
 Durée du programme Eco 40-60 en heures et en minutes à la capacité nominale: 3:32 h
 Classe d'efficacité d'essorage du programme Eco 40-60: B
 Niveau sonore: 70 dB(A) re 1 pW
 Classe de niveau sonore: A
 Type de pose: Pose libre
 Dessus amovible: Non
 Charnière de la porte: Gauche
 Longueur du cordon électrique: 210.0 cm
 Dimensions de l'appareil (HxLxP): 848 x 598 x 590 mm
 Poids net: 72.2 kg
 Volume du tambour: 60 l
 Code EAN: 4242003889619



iQ300, Lavante-séchante, 8/5 kg, 1400 trs/min WN34A100EU

- Lavante-séchante, Pose libre

Informations générales

- Classe d'efficacité énergétique lavage et séchage¹: E
- Classe d'efficacité énergétique lavage²: C
- Energie³ / Eau⁴ lavage et séchage: 313 kWh / 70 litres
- Energie⁵ / Eau⁶ lavage: 63 kWh / 41 litres
- Capacité lavage et séchage / lavage: 1 - 5 kg / 1 - 8 kg
- Durée programme⁷ laver et sécher / laver: 7:30 h:min / 3:32 h:min
- Vitesse d'essorage^{**}: 400 - 1400 trs/min
- Classe d'efficacité d'essorage: Classe d'essorage_Eu19: B
- Niveau sonore essorage: 70 dB (A) re 1 pW
- Classe d'efficacité sonore: A

Programmes

- Programme de lavage standard: coton, synthétiques, délicat/soie, laine/lavage à la main
- Programmes spéciaux lavage: Hygiène, Express 15 min, Chemises, Mix rapide, Vidange/Essorage, Rinçage unique
- Les programmes de lavage principaux peuvent être utilisés comme programme de séchage ou comme programme de lavage et séchage combiné.
- Programme de séchage standard: coton, synthétiques
- Programmes de séchage spécial: Séchage intensif, MyTime Dry, Séchage délicat, Wash&Dry 60'

Options

- varioSpeed: temps de lavage réduit jusqu'à 65% ***
- Options lavage: Repassage facile, Spin speed selection, varioPerfect, Start / Pause, Temperature selection, Prélavage
- Options séchage: Finish in/Drying time, Degré de séchage
- Options de séchage pour la plupart des programmes de lavage
- Fonction autoDry, Programmes à minuterie

Equipement et confort

- Rajout de linge: fonction qui vous offre la possibilité d'ajouter du linge même après le départ d'un programme de lavage
- Grand display LED avec affichage pour le déroulement du programme, vitesse d'essorage max., temps résiduel, 24 h fin différée et conseil de dosage
- Commande entièrement électronique par un seul bouton pour les programmes de lavage et les programmes spéciaux
- waveDrum: tambour pour un lavage doux et efficace grâce à la structure unique
- 60 l
- Hublot de 32 cm, avec angle d'ouverture de 165°
- iQdrive: moteur à faible consommation, des plus silencieux
- waterPerfect Plus: gestion économe de l'eau, même pour les petites charges, grâce à nos capteurs intelligents.
- aquaStop* avec une garantie à vie contre les dégâts des eaux
- Condenseur sans entretien: élimination automatique des peluches
- Indication de surdosage produit lessiviel
- Détection de mousse

- Nettoyage facile du bac à produit lessiviel
- Système anti-balourd
- Design AntiVibration: plus de silence et stabilité
- Isolation acoustique renforcée grâce à la plaque de sol
- Sécurité enfants
- Signal de fin de programme

Caractéristiques techniques

- A glisser sous plan de travail de 85 cm
- Dimensions (H x L): 84.8 cm x 59.8 cm
- Profondeur de l'appareil: 59.0 cm
- Profondeur porte incluse: 63.0 cm
- Profondeur avec porte ouverte: 106.3 cm

* Les conditions de garantie peuvent être trouvées sur notre site internet

*** Comparaison entre la durée du programme Easy Care 40°C et la durée du programme Easy Care 40°C avec l'option varioSpeed

1 2 Echelle de classes d'efficacité énergétique de A à G.

3 Consommation d'énergie en kWh par 100 cycles complets (programme Eco 40-60).

4 Consommation d'eau pondérée en litres par cycle complet (programme Eco 40-60).

5 Consommation d'énergie en kWh par 100 cycles de lavage (programme Eco 40-60).

6 Consommation d'eau pondérée en litres par cycle de lavage (programme Eco 40-60).

7 Durée programme Eco 40-60, cycle de lavage et séchage / cycle de lavage seul

** La valeur indiquée a été arrondie

iQ300, Lavante-séchante, 8/5 kg,
1400 trs/min
WN34A100EU

mesures en mm

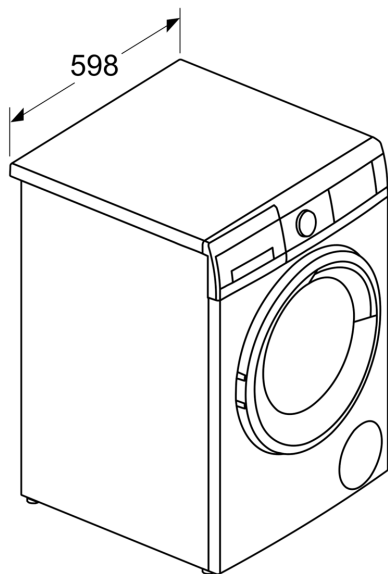

mesures en mm

