

iQ500, Lave-linge, 10 kg, 1600 trs/min WG56H2A9FG



Un lave-linge intelligent 20% plus économe en énergie que l'étiquette énergétique A avec anti-taches, smartFinish et dosage intelligent avec détection de la lessive, via Home Connect.

- ✓ i-Dos avec Detergent scan – Distribue automatiquement le détergent avec une précision maximale.
- ✓ i-Dos : dose automatiquement le volume idéal d'eau et de lessive.
- ✓ speedPack L : accélérez vos programmes ou optez pour un lavage en 15 minutes seulement.
- ✓ Accédez et contrôlez votre lave-linge, où que vous soyez - Home Connect App (Android et iOS).
- ✓ Contrôle à distance : gardez toujours un œil sur votre lessive.

Classe d'efficacité énergétique: A
 Consommation énergétique pondérée en kWh pour 100 cycles de lavage Eco 40-60:40 kWh
 Poids maximal en kg: 10.0 kg
 Consommation d'eau du programme Eco en litres par cycle: 48 l
 Durée du programme Eco 40-60 en heures et en minutes à la capacité nominale:3:55 h
 Classe d'efficacité d'essorage du programme Eco 40-60:A
 Classe de niveau sonore:B
 Niveau sonore: 74 dB(A) re 1pW
 Type de pose:Pose libre
 Dimensions du produit: 845x598x590 mm
 Poids net: 81.8 kg
 Puissance de raccordement: 2300 W
 Intensité: 10 A
 Tension: 220-240 V
 Fréquence:50 Hz
 Longueur du cordon électrique: 160.0 cm
 Charnière de la porte: Gauche
 Roulettes:Non
 Code EAN: 4242003954690
 Type d'installation: Pose libre



WX975600 Fixation au sol
 WZ10131 RALLONGE AQUASTOP / AQUASECURE
 WZWP20W Socle avec tiroir, lave-linge

iQ500, Lave-linge, 10 kg, 1600 trs/min WG56H2A9FG

Informations générales

- Classe d'efficacité énergétique¹: A
- A -20%: 20% plus efficace que la valeur limite de la classe d'efficacité énergétique A****
- Energie² / Eau³: 40 kWh / 48 litres
- Capacité: 1 - 10 kg
- Durée programme⁴: 3:55 h:min
- Classe d'efficacité d'essorage: A
- Vitesse d'essorage*: 0 - 1600 tr/min
- Niveau sonore: 74 dB (A) re 1 pW
- Classe d'efficacité sonore: B

Programmes

- Programmes standard: Coton, Synthétiques, Délicat/Soie, Laine/Lavage à la main.
- Programmes spéciaux: App, Automatic délicat, smartFinish, Hygiène, Outdoor/Imperméabiliser, Vidange/Essorage, Mix rapide, Rinçage unique, Express 30/15 min
- Programme automatique : lavage et dosage contrôlés par des capteurs
- Programmes via app: Nettoyage tambour avec rappel, Chemises, Jeans/Couleurs sombres, Sports/fitness

Options

- Home Connect: Remote Monitoring et Remote Control, Energy Management, plus de programmes disponibles via téléchargement. Gardez votre appareil à jour avec la mise à jour du firmware.
- Detergent scan: scannez le code-barres de votre détergent ou de votre adoucissant pour un dosage automatique et précis.
- i-Dos: dosage automatique du liquide lessiviel et de l'adoucissant
- smartFinish: Programme vapeur qui aide à défroisser les vêtements secs
- Hygiène Plus: linge propre et élimination efficace des germes
- L'option « Added Steam » peut réduire les plis jusqu'à 40 % pendant le cycle de lavage.*****
- Antitaches - 6 taches par simple pression d'une touche, 10 taches supplémentaires via Home Connect
- Panneau incliné au design élégant pour un contrôle intuitif
- Touches touchControl: Marche/Arrêt, Fin différée, Système antitache, i-Dos, Départ à distance, Départ/Pause avec fonction rajout de linge, Steam, Température, varioPerfect, Prélavage, Vitesse d'essorage, Arrêt cuve pleine

Équipement et confort

- Rajout de linge: fonction qui vous offre la possibilité d'ajouter du linge même après le départ d'un programme de lavage
- Hublot de 32cm, Liquid-chrome matt, white avec ouverture de la porte à 165°
- Grand display LED avec affichage pour le déroulement du programme, vitesse d'essorage max., temps résiduel, 24 h fin différée et conseil de dosage
- jogDial - bouton de sélection lumineux avec fonction marche/arrêt intégrée

- XXL Volume du tambour: 70 l
- Eclairage du tambour par LED
- waveDrum: tambour pour un lavage doux et efficace grâce à la structure unique
- Compteur d'utilisation: compte le nombre de programmes terminés
- iQdrive: moteur à faible consommation, des plus silencieux
- 10 ans de garantie sur le moteur iQdrive
- waterPerfect Plus: gestion économe de l'eau, même pour les petites charges, grâce à nos capteurs intelligents.
- aquaSensor
- aquaStop* avec une garantie à vie contre les dégâts des eaux
- Design AntiVibration: plus de silence et stabilité
- Isolation acoustique renforcée grâce à la plaque de sol
- Détection de mousse
- Indication de surdosage produit lessiviel
- Système anti-balourd
- Sécurité enfants
- Signal de fin de programme

Caractéristiques techniques

- A glisser sous plan de travail de 85 cm
- Dimensions (H x L): 845 mm x 598 mm
- Profondeur appareil hors porte: 590 mm
- Profondeur appareil porte incluse: 633 mm
- Profondeur appareil porte ouverte: 1074 mm

**** 20% plus efficace (40 kWh/100 cycles) que la valeur limite (51,5 kWh/100 cycles) de la classe d'efficacité énergétique A conformément au règlement délégué (UE) 2019/2014.

¹ Echelle de classes d'efficacité énergétique de A à G

² Consommation d'énergie en kWh par 100 cycles (programme Eco 40-60)

³ Consommation d'eau pondérée en litres par cycle (programme Eco 40-60)

⁴ Durée de programme Eco 40-60

* Les conditions de garantie peuvent être trouvées sur notre site internet

** La valeur indiquée a été arrondie

***** Test No. E-0096-PT-24 du Deutschen Institute für Textil- und Faserforschung Denkendorf (DITF) du 20.02.24, relatif à la réduction du froissement des vêtements commerciaux en coton (T-shirts et chemises) dans le programme Mix avec une charge de 4 kg et l'option vapeur ajoutée activée par rapport aux textiles non traités avec l'option vapeur ajoutée conformément à la norme DIN EN ISO 15487.

**iQ500, Lave-linge, 10 kg, 1600
trs/min
WG56H2A9FG**

Mesures en mm

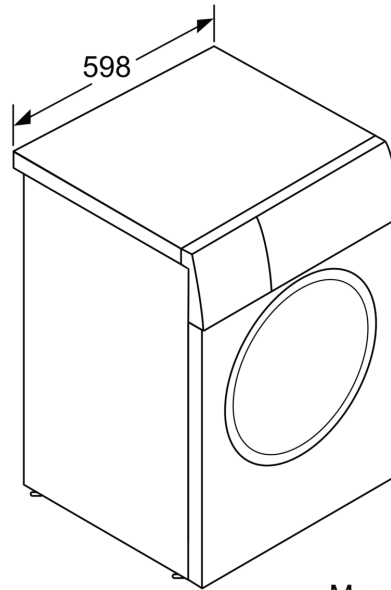
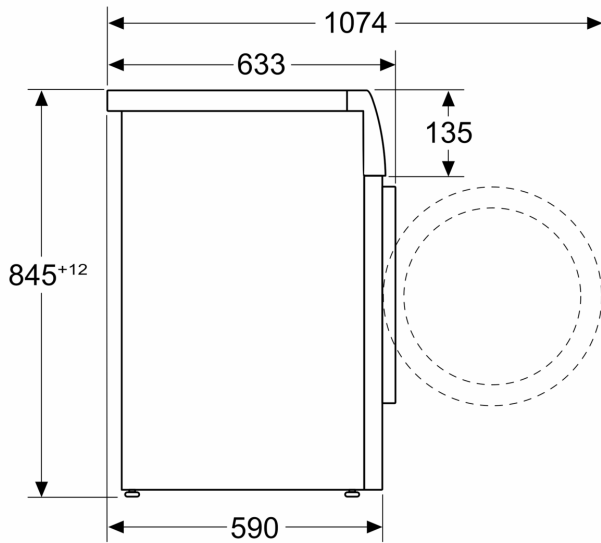

Mesures en mm