

iQ100, Lave-vaisselle entièrement intégrable, 60 cm, XXL (grande hauteur) SX61IX13TE



SZ30BI22	JEU DE FIXATION NIRO
SZ38BI00	KIT DE FIXATION POUR PORTE SEQUENCEE
SZ72010	RALLONGE AQUASTOP
SZ73000	Set pour lave-vaisselle
SZ73001	Cassette à argenterie
SZ73010	CHARNIERE MOBILE INSTALLATION LV HAUTEUR
SZ73051EU :	
SZ73300	SUPPORT VERRES A PIED PANIERS FLEXCO/PRO
SZ73640	Panier pour verres à long pied

Lave-vaisselle compatible Wifi avec projection au sol du témoin lumineux de fonctionnement, utilisable via un smartphone ou assistance vocale.

- ✓ Niveau d'hygiène validé pour Eco 50 °C et niveaux supérieurs avec Intensif 70 °C et Machine Care
- ✓ .
- ✓ Panier supérieur réglable en hauteur
- ✓ infoLight projette un témoin lumineux bleu sur le sol pendant que le lave-vaisselle fonctionne et disparaît quand le programme est terminé.
- ✓ Home Connect : contrôlez votre lave-vaisselle intelligent, où que vous soyez.
- ✓ Téléchargement de programmes : actualisez votre lave-vaisselle Home Connect.

Classe d'efficacité énergétique: E
 Consommation énergétique pour 100 cycles de programme Eco: 94 kWh
 Nombre max de couverts: 13
 Consommation d'eau du programme Eco: 9.5 l
 Durée du programme: 4:10 h
 Niveau sonore: 46 dB(A) re 1pW
 Classe de niveau sonore: C
 Type d'installation: Encastrable
 Hauteur avec top amovible: 0 mm
 Dimensions de l'appareil (HxLxP): 865 x 598 x 550 mm
 Taille de la niche d'encastrement: 865-925 x 600 x 550 mm
 Profondeur porte ouverte à 90°: 1200 mm
 Pieds réglables: Oui - tous depuis l'avant
 Réglage maximum de la hauteur des pieds: 60 mm
 Plinthe réglable: À la fois horizontal et vertical
 Poids net: 32.4 kg
 Poids brut: 34.5 kg
 Puissance de raccordement: 2400 W
 Intensité: 10 A
 Tension: 220-240 V
 Fréquence: 50; 60 Hz
 Longueur du cordon électrique: 175.0 cm
 Type de prise: Prise Gardy avec fil de terre
 Longueur du tuyau d'alimentation: 165 cm
 Longueur du tuyau d'évacuation: 190 cm
 Code EAN: 4242003969960
 Type d'installation: Entièrement intégrables



iQ100, Lave-vaisselle entièrement intégrable, 60 cm, XXL (grande hauteur) SX61IX13TE

Performance et consommation

- Classe d'efficacité énergétique¹: E
- Consommation Energie² / Eau³: 94 kWh / 9.5 litres
- Capacité: 13 couverts
- Durée progr. Eco⁴ : 4:10 (h:min)
- Niveau sonore: 46 dB(A) re 1 pW
- Classe d'efficacité sonore : C

Programmes et fonctions spéciales

- 5 programmes: Eco 50 °C, Auto 45-65 °C, Intensif 70 °C, 1h 65 °C, Prélavage
- 3 fonctions spéciales : Home Connect par WLAN (contrôle du lave-vaisselle à distance), Demi-charge, Speed on demand - varioSpeed
- Machine Care
- Programme Favourite
- Fonctions complémentaires via l'application Home Connect: HygienePlus, Silence on demand

Confort

- Home Connect par WLAN
- Commande sur le bord supérieur de la porte
- Affichage en texte clair (Anglais)
- InfoLight blue

Technologie de lavage/séchage

- aquaSensor
- iQdrive
- Assistant de dosage
- Signal acoustique de fin de programme
- Départ différé 3-6-9 h
- Détection automatique du type de produit de lavage
- aquaStop® : garantie Siemens Electromenager en cas de dégât des eaux - pour toute la durée de vie de l'appareil*
- Technique de protection des verres
- Filtre autonettoyant, à triple filtre

Sécurité

- Paniers vario
- Panier supérieur réglable en hauteur
- lowFriction wheels sur le panier inférieur
- Rack Stopper pour éviter le déraillement du panier inférieur
- Range-assiettes rabattables dans le panier inférieur (2x)
- Supports pour tasses dans le panier supérieur (2x)
- Panier à couverts dans le panier inférieur
- Compartiment à couverts dans le panier supérieur

Informations techniques et accessoires

- Protection anti vapeur, protège le plan de travail
- Dimensions (H x L x P): 86.5 x 59.8 x 55 cm

- Cuve polinox

* Les conditions de garantie peuvent être trouvées sur notre site internet

¹ Echelle de classes d'efficacité énergétique de A à G

² Consommation énergétique en kWh par 100 cycles (en programme Eco 50 °C)

³ Consommation d'eau en litres par cycle (en programme Eco 50 °C)

⁴ Durée du programme Eco 50 °C

**iQ100, Lave-vaisselle entièrement
intégrable, 60 cm, XXL (grande
hauteur)
SX61IX13TE**

mesures en mm

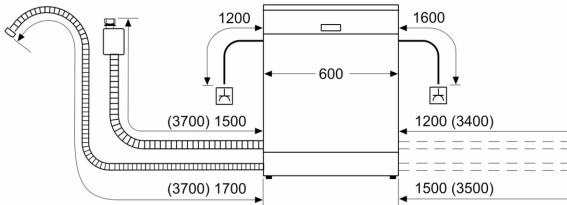

⚡ prise
() valeurs avec kit prolongateur

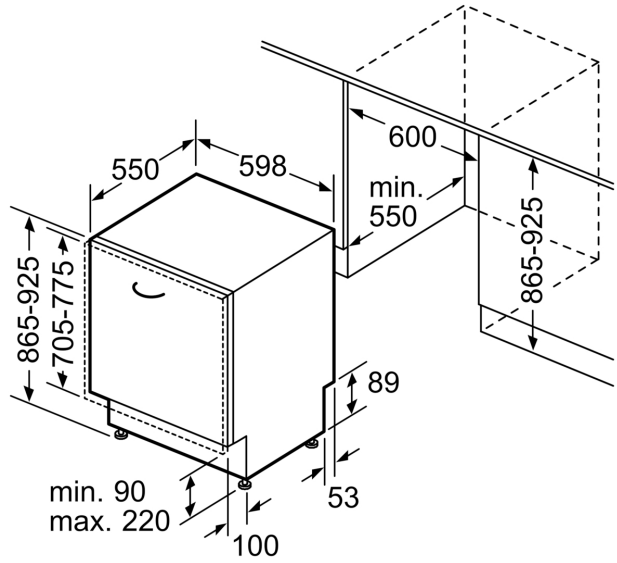

Mesures en mm