

iQ300, Combiné intégrable avec surgélateur en bas, 177.2 x 54.1 cm KI86NVS30



A++



Accessoires intégrés

- 2 x accumulateur de froid
- 2 x casier à oeufs#
- 1 x bac à glaçons

Accessoires en option

KS10Z020

Réfrigérateur intégrable avec 3 tiroirs pratiques dans la partie surgélation

- ✓ La technologie noFrost prévient l'apparition de la glace, pour éviter le dégivrage
- ✓ Les lumières LED éclairent l'intérieur uniformément et sans éblouir
- ✓ La touche Super-surgélation abaisse la température pendant une période définie afin de surgeler rapidement les aliments que vous rangez dans votre réfrigérateur.

Équipement

Données techniques

Type de construction : Encastrable
 Porte habillable : impossible
 Largeur (mm) : 541
 Profondeur : 545
 Taille de la niche d'encastrement (mm) : 1775.0 x 560 x 550
 Poids net (kg) : 62,585
 Puissance de raccordement (W) : 90
 Intensité (A) : 10
 Charnière de la porte : Droite réversible
 Tension (V) : 220-240
 Fréquence (Hz) : 50
 Certificats de conformité : CE, VDE
 Longueur du cordon électrique (cm) : 230
 Autonomie en cas de coupure de courant (h) : 13
 Nombre de compresseurs : 1
 Nombre de circuit de froid : 1
 Y a-t-il un ventilateur dans le compartiment réfrigérateur : Non
 Porte réversible : Oui
 Nombre de clayettes dans le réfrigérateur : 3
 Clayettes spéciales bouteille : Non
 Code EAN : 4242003674864
 Marque : Siemens
 Référence Commerciale : KI86NVS30
 Consommation énergétique annuelle (kWh/annum) - NOUVEAU (2010/30/CE) : 222,00
 Capacité net du réfrigérateur (l) - nouveau (2010/30/EC) : 188
 Capacité net du congélateur (l) - nouveau (2010/30/EC) : 67
 Froid ventilé : Congélateur
 Pouvoir de congélation (kg/24h) - nouveau (2010/30/EC) : 8
 Classe climatique : SN-ST
 Niveau sonore (dB(A) re 1 pW) : 39
 Type d'installation : Intégration total



4 242003 674864

iQ300, Combiné intégrable avec surgélateur en bas, 177.2 x 54.1 cm KI86NVS30

Équipement

Informations générales

- Classe d'efficacité énergétique: A+++ sur une échelle de classes d'efficacité énergétique de A+++ à D# 222 kWh/an
- Technique noFrost
- Volume net total: 255 l
- Volume net partie réfrigérateur: 188 l
- Volume net partie surgélateur ****: 67 l
- Capacité de surgélation: 8 kg/24h
- Conservation en cas de coupure de courant: 13 h

Équipement

- Réglage électronique de la température au degré près
- freshSense - température constante via la technologie des capteurs intelligents
- Niveau sonore: 39 dB(A) re 1 pW
- Alarme sonore de porte ouverte
- Charnières de porte à droite, réversibles

Partie réfrigérateur

- Dégivrage automatique
- 4 clayettes en verre incassable, dont 3 réglables en hauteur
- 1 freshBox
-
- Eclairage LED

Partie surgélateur

- Commutateur de supercongélation: manual activation
- varioZone - clayettes en verre extractibles pour plus d'espace!
- 3 tiroirs de surgélation transparents, dont 1 bigBox
- Calendrier de surgélation

Accessoires

- Accumulateur de froid, casier à oeufs, bac à glaçons

Informations techniques

- Dimensions de la niche (H x L x P): 177.5 x 56 x 55 cm
- Dimensions de l'appareil (H x L x P): 177.2 x 54.1 x 54.5 cm
- Classe climatique: SN-ST
- Classe d'efficacité énergétique: A+++ sur une échelle de classes d'efficacité énergétique de A+++ à D# 222 kWh/an

iQ300, Combiné intégrable avec surgélateur en bas, 177.2 x 54.1 cm KI86NVS30

Dessins sur mesure

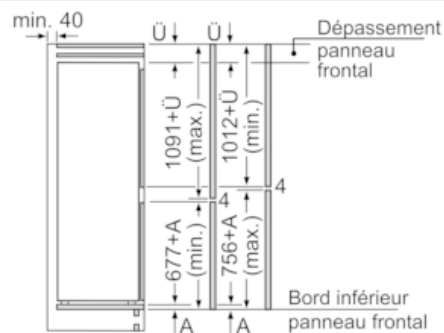
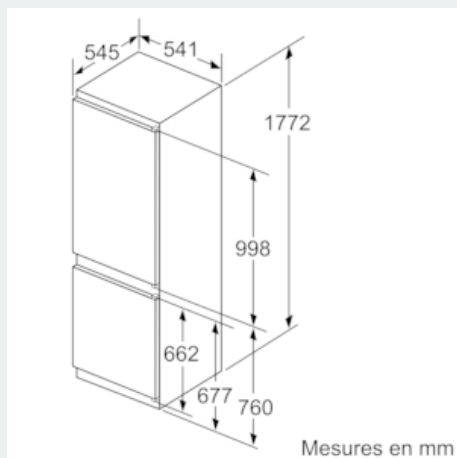
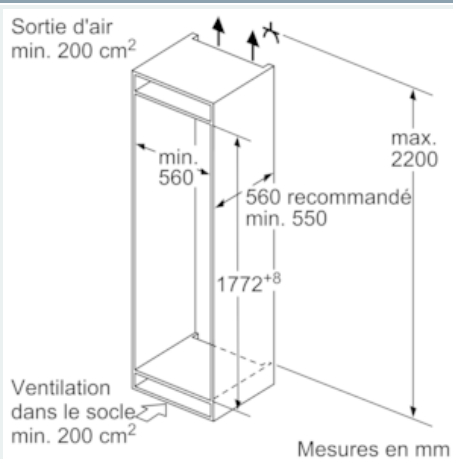

Les dimensions de porte de meuble indiquées
sont valables pour un joint de porte de 4 mm.

Mesures en mm