

## iQ100, Réfrigérateur intégrable avec compartiment de congélation, 88 x 56 cm, Charnières à glissières KI22LNSEO



### Accessoires intégrés

3 x casier à oeufs , 1 x bac à glaçons

### Accessoires en option

KS6BZR00 ACCESSOIRE BOUTEILLE  
KSGG0MZ0 Beurrier

Réfrigérateur encastrable avec compartiment de congélation \*\*\* , lumière LED claire et autoAirflow pour des conditions optimales de stockage d'aliments.

- ✓ Éclairage LED – Avec un éclairage puissant et homogène, vous trouvez rapidement tout ce qu'il vous faut dans votre réfrigérateur.
- ✓ La touche Super-réfrigération abaisse la température pendant une période définie afin de rafraîchir rapidement les aliments que vous rangez dans votre réfrigérateur.
- ✓ autoAirflow – Une température uniforme pour conserver la fraîcheur de vos aliments plus longtemps.
- ✓ Les clayettes safetyGlass en verre de sécurité extrêmement solide sont très faciles à nettoyer.

### Équipement

#### Données techniques

Classe d'efficacité énergétique: ..... E  
 Consommation énergétique annuelle moyenne en kWh/an: ..... 144 kWh / an  
 Somme des volumes des compartiments de congélation: ..... 15 l  
 Somme des volumes des compartiments pour denrées hautement périssables: ..... 104 l  
 Niveau sonore: ..... 35 dB(A) re 1 pW  
 Classe de niveau sonore: ..... B  
 Type d'installation: ..... Encastrable  
 Porte habillable: ..... Pas possible  
 Hauteur: ..... 874 mm  
 Largeur: ..... 541 mm  
 Profondeur: ..... 548 mm  
 Taille de la niche d'encastrement: ..... 880 x 560 x 550 mm  
 Poids net: ..... 43.2 kg  
 Intensité: ..... 10 A  
 Charnière de la porte: ..... Droite réversible  
 Tension: ..... 220-240 V  
 Fréquence: ..... 50 Hz  
 Longueur du cordon électrique: ..... 230.0 cm  
 Nombre de compresseurs: ..... 1  
 Nombre de circuit de froid: ..... 1  
 Y a-t-il un ventilateur dans le compartiment réfrigérateur: ..... Non  
 Porte réversible: ..... Oui  
 Nombre de clayettes dans le réfrigérateur: ..... 1  
 Clayettes spéciales bouteille: ..... Non  
 Code EAN: ..... 4242003917107  
 Marque: ..... Siemens  
 Référence Commerciale: ..... KI22LNSEO  
 Type: ..... Réfrigérateur  
 Froid ventilé: ..... Non  
 Type d'installation: ..... Entièrement intégrables  
 Liste des accessoires inclus: ..... 3 x casier à oeufs , 1 x bac à glaçons



## iQ100, Réfrigérateur intégrable avec compartiment de congélation, 88 x 56 cm, Charnières à glissières KI22LNSE0

### Équipement

#### Informations générales

- KI22LNSE0
- Réfrigérateur intégrable

#### Puissance / Consommation

- Classe d'efficacité énergétique E sur une échelle allant de A à G
- Consommation énergétique : 144 kWh/an
- Volume total : 119 l
- Volume réfrigérateur : 104 l
- Volume congélateur : 15 l
- Niveau sonore: 35 DB (classe sonore B)

#### Équipement

- Réglage électronique de la température, lisible via LED
- Éclairage LED

#### Partie réfrigérateur

- Super-réfrigération avec arrêt automatique
- 2 clayettes en verre incassable, dont 1 réglables en hauteur
- 2 compartiments de porte

#### Système fraîcheur

- 1 freshBox

#### Partie congélateur

- 1 compartiment(s) de congélation à clapet
- superCongélation
- Capacité de congélation en 24h : 3 kg
- Autonomie en cas de coupure électrique : 10 h

#### Dimensions

- Dimensions de l'appareil (H x L x P): 87.4 x 54.1 x 54.8 cm
- Dimensions de la niche (H x L x P): 88 x 56 x 55 cm

#### Informations techniques

- Classe climatique : SN-ST
- Tension 220 - 240 V
- Longueur du câble d'alimentation: 230 cm

#### Accessoires

- casier à oeufs
- bac à glaçons

**iQ100, Réfrigérateur intégrable  
avec compartiment de  
congélation, 88 x 56 cm,  
Charnières à glissières  
KI22LNSE0**

Dessins sur mesure

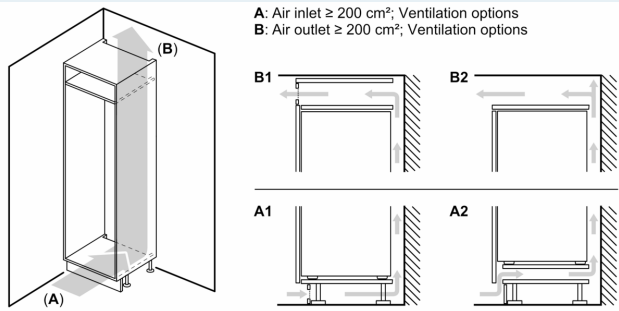

Mesures en mm

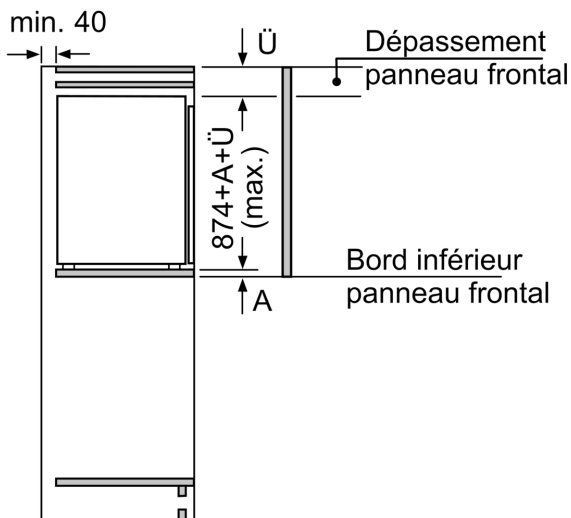
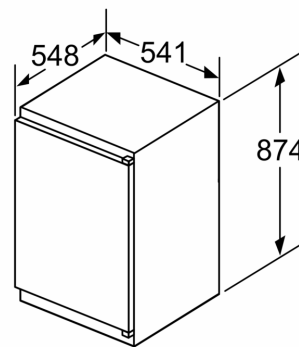

Mesures en mm

Sortie d'air  
min.  $200 \text{ cm}^2$

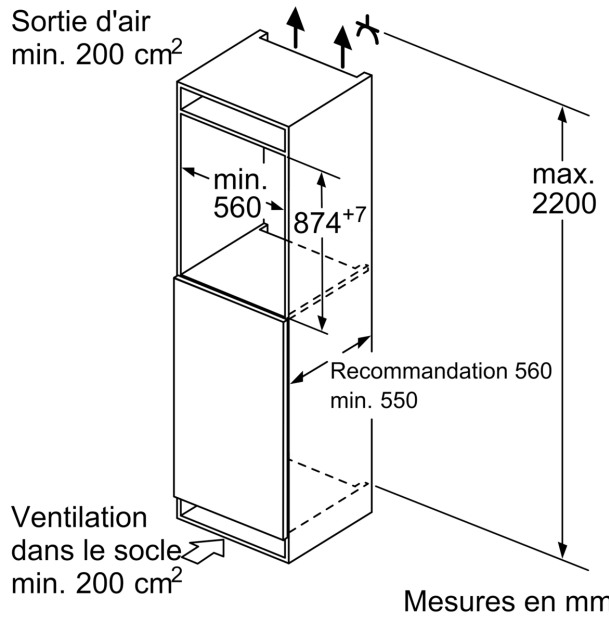

Mesures en mm