

iQ500, Surgélateur intégrable, 122.1 x 55.8 cm GI41NAC30



A++



Surgélateur avec réglage automatique de la température.

- ✓ La technologie noFrost prévient l'apparition de la glace, pour éviter le dégivrage
- ✓ La touche Super-surgélation abaisse la température pendant une période définie afin de surgéler rapidement les aliments que vous rangez dans votre réfrigérateur.

Équipement

Données techniques

Affichage digital de la température pour le congélateur : Digital
Eclairage : Non
Catégorie de produit : Congélateur vertical
Type de construction : Encastrable
Porte habillable : impossible
Froid ventilé : Réfrigérateur et congélateur
Hauteur appareil (mm) : 1221
Largeur (mm) : 558
Profondeur : 545
Dimensions du produit emballé (mm) : 1290 x 640 x 620
Poids net (kg) : 48,057
Poids brut (kg) : 51,3
Puissance de raccordement (W) : 120
Intensité (A) : 10
Fréquence (Hz) : 50
Certificats de conformité : CE, VDE
Longueur du cordon électrique (cm) : 230
Charnière de la porte : Gauche réversible
Autonomie en cas de coupure de courant (h) : 23
Signal de dysfonctionnement : visuel et sonore
Porte verrouillable : Non
Nombre de tiroirs/paniers : 4
Nombre de compartiments de congélation à volet : 1
Code EAN : 4242003731222
Marque : Siemens
Référence Commerciale : GI41NAC30
Catégorie de produit : Congélateur vertical
Consommation énergétique annuelle (kWh/annum) - NOUVEAU (2010/30/CE) : 188,00
Capacité net du congélateur (l) - nouveau (2010/30/EC) : 127
Pouvoir de congélation (kg/24h) - nouveau (2010/30/EC) : 20
Classe climatique : SN-T
Niveau sonore (dB(A) re 1 pW) : 36
Type d'installation : Intégration total

Accessoires en option

KF40ZSX0 Porte en inox
KF40ZAX0



4 242003 731222

iQ500, Surgélateur intégrable, 122.1 x 55.8 cm GI41NAC30

Équipement

- Classe d'efficacité énergétique: A+++ sur une échelle de classes d'efficacité énergétique de A+++ à D#: 188 kWh/an
- Volume net partie surgélateur ****: 127 l
- Capacité de surgélation: 20 kg/24h
- Conservation en cas de coupure de courant: 23 h

Équipement

- softClose Door: aide à la fermeture de la porte avec fermeture amortie et extra douce
- Niveau sonore: 36 dB(A) re 1 pW
- Alarme acoustique, Alarme optique
- Charnières de porte à gauche, réversibles
- freshSense - température constante via la technologie des capteurs intelligents
- Combinable comme réfrigérateur-surgélateur avec réfrigérateur intégrable

Partie surgélateur

- Technique noFrost - plus jamais dégivrer
- Commutateur de supercongel.: manual activation
- 4 tiroirs de surgélation transparents, dont 1 bigBox
- 1 compartiments de surgélation intensive avec clayette en verre et à volet transparent
-
- varioZone - clayettes en verre extractibles pour plus d'espace!
- Calendrier de surgélation

Informations techniques

- Dimensions de la niche (H x L x P): 122.5 x 56 x 55 cm

Accessoires

- Accumulateur de froid, bac à glaçons

iQ500, Surgélateur intégré, 122.1 x 55.8 cm
GI41NAC30

Dessins sur mesure

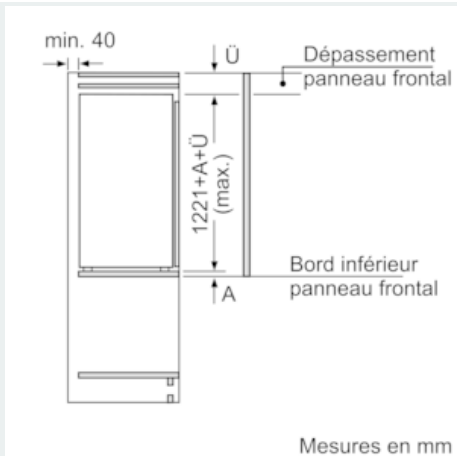

Mesures en mm

Recommandation de dimension d'espace libre pour charnière plate

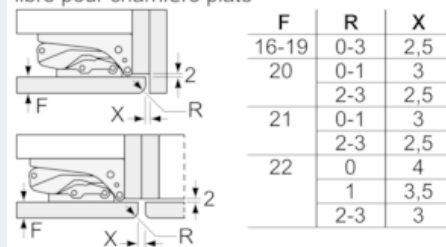

F	R	X
16-19	0-3	2,5
20	0-1	3
	2-3	2,5
21	0-1	3
	2-3	2,5
22	0	4
	1	3,5
	2-3	3

Les dimensions d'espace libre recommandées dans le tableau doivent être respectées afin d'assurer une ouverture sans collision des portes de l'appareil, et d'éviter ainsi d'endommager les meubles de cuisine.

