

## iQ700, Surgélateur intégrable, 177.2 x 55.6 cm GI38NP60

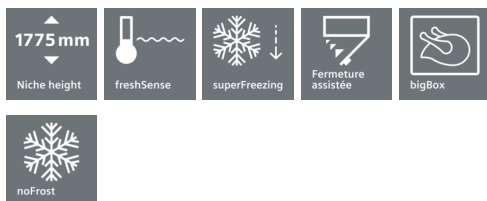

A++



Surgélateur avec classe d'efficacité énergétique A++ consommant peu d'énergie et technique noFrost pour ne plus jamais dégivrer.

- ✓ La technologie noFrost prévient l'apparition de la glace, pour éviter le dégivrage
- ✓ La touche Super-surgélation abaisse la température pendant une période définie afin de surgeler rapidement les aliments que vous rangez dans votre réfrigérateur.

### Équipement

#### Données techniques

Affichage digital de la température pour le congélateur : Digital  
Eclairage : Oui  
Catégorie de produit : Congélateur vertical  
Type de construction : Encastrable  
Porte habillable : impossible  
Froid ventilé : Réfrigérateur et congélateur  
Hauteur appareil (mm) : 1772  
Largeur (mm) : 556  
Profondeur : 545  
Dimensions du produit emballé (mm) : 1980 x 660 x 630  
Poids net (kg) : 78,319  
Poids brut (kg) : 83,8  
Puissance de raccordement (W) : 120  
Intensité (A) : 10  
Fréquence (Hz) : 50  
Certificats de conformité : CE, Ukraine, VDE  
Longueur du cordon électrique (cm) : 230  
Charnière de la porte : Gauche réversible  
Autonomie en cas de coupure de courant (h) : 20  
Couleur / Matériel du corps : Blanc  
Signal de dysfonctionnement : visuel et sonore  
Porte verrouillable : Non  
Nombre de tiroirs/paniers : 5  
Nombre de compartiments de congélation à volet : 2  
Code EAN : 4242003462119  
Marque : Siemens  
Référence Commerciale : GI38NP60  
Catégorie de produit : Congélateur vertical  
Classe énergétique (2010/30/CE) : A++  
Consommation énergétique annuelle (kWh/annum) - NOUVEAU (2010/30/CE) : 242,00  
Capacité net du congélateur (l) - nouveau (2010/30/EC) : 210  
Froid ventilé : Réfrigérateur et congélateur  
Autonomie : 20  
Pouvoir de congélation (kg/24h) - nouveau (2010/30/EC) : 18  
Classe climatique : SN-T  
Niveau sonore (dB(A) re 1 pW) : 42  
Type d'installation : Intégration total

#### Accessoires intégrés

- 2 x accumulateur de froid
- 1 x bac à glaçons



4 242003 462119

## iQ700, Surgélateur intégrable, 177.2 x 55.6 cm GI38NP60

### Équipement

#### Informations générales

- Classe d'efficacité énergétique: A+++ sur une échelle de classes d'efficacité énergétique de A+++ à D#: 242 kWh/an
- Technique noFrost - plus jamais dégivrer
- Volume net partie surgélateur \*\*\*\*: 210 l
- Capacité de surgélation: 18 kg en 24 h
- Conservation en cas de coupure de courant: 20 h

#### Équipement

- Commande électronique via touchControl
- Réglage électronique de la température, lisible via LED
- Niveau sonore: 42 dB(A) re 1 pW
- Triple système de sécurité
- Alarme sonore de porte ouverte
- Système d'alarme optique et acoustique en cas d'augmentation de température
- softClose Door: aide à la fermeture de la porte avec fermeture amortie et extra douce
- Entrée et sortie d'air par le socle
- Charnières de porte à gauche, réversibles

#### Partie surgélateur

- Super-surgélation avec désactivation automatique
- 6 clayettes en verre incassable amovibles parmi les tiroirs
- 2 compartiments de surgélation intensive à clapet transparent
- 5 tiroirs de surgélation transparents, dont 1 bigBox
- Eclairage LED
- bac à glaçons avec couvercle
- Calendrier de surgélation

#### Accessoires

- 1 x bac à glaçons, 2 x accumulateur de froid

#### Informations techniques

- Dimensions de la niche (H x L x P): 177.5 x 56 x 55 cm
- Dimensions de l'appareil (H x L x P): 177.2 x 55.6 x 54.5 cm
- Classe climatique: SN-T

## iQ700, Surgélateur intégré, 177.2 x 55.6 cm GI38NP60

### Dessins sur mesure

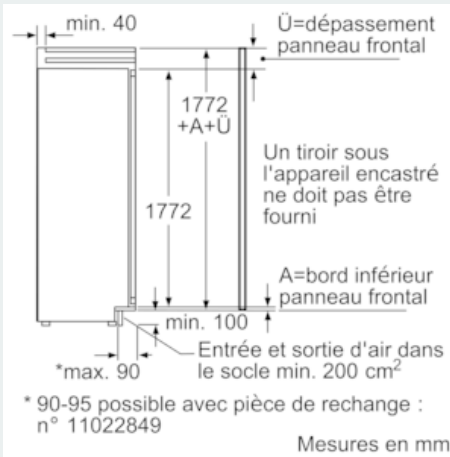

### Mesures en mm

Recommandation de dimension d'espace libre pour charnière plate

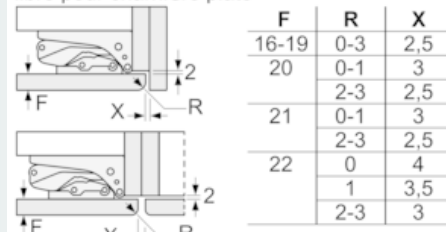

Les dimensions d'espace libre recommandées dans le tableau doivent être respectées afin d'assurer une ouverture sans collision des portes de l'appareil, et d'éviter ainsi d'endommager les meubles de cuisine.

