

iQ500, Table de cuisson électrique, 90 cm, Noir, Encastrable avec cadre ET975LMP1D

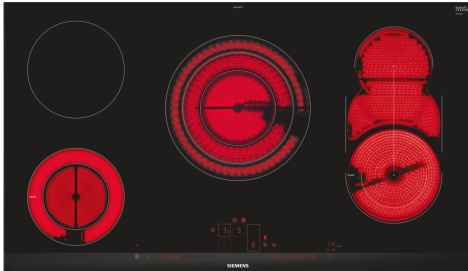

Accessoires en option

- HZ32WA00 :
- HZ390011 Bräter aus Edelstahl, induktionsgeeignet
 - HZ390012 Bräter aus Edelstahl für Induktion
 - HZ390090 WOK
 - HZ390512 PLAT TEPPAN YAKI
 - HZ390522 GRIL FONTE 40X20 CM
 - HZ392900 Plaque de protection
 - HZ394301 BARRETTES DE JONCTION
 - HZ9FE280 Poêle à frire Ø 18 / 28 cm
 - HZ9SE030 Set de 2 casseroles et 1 poêle à frire

La table de cuisson vitroceramique pour un plus grand plaisir culinaire et un nettoyage sans peine.

- ✓ La zone combi moderne, pour table vitrocéramique highSpeed - davantage de possibilités.
- ✓ Bandeau dual lightSlider : contrôlez la cuisson du bout des doigts.
- ✓ Fonction powerBoost : 20 % de puissance en plus sur votre plaque électrique, pour une cuisson rapide.
- ✓ La minuterie avec fonction d'arrêt éteint en toute sécurité la zone de cuisson à la fin du temps de cuisson sélectionné.
- ✓ Optimisez vos dépenses d'énergie grâce au Energy Consumption Display.

Équipement

Données techniques

Nom du produit / famille de produit: Foyer en céramique
 Type d'installation: Encastrable
 Apport d'énergie: Électrique
 Nombre total de positions pouvant être utilisées simultanément: 5
 Taille de la niche d'encastrement:45 x 880-880 x 500-500 mm
 Largeur:912 mm
 Dimensions du produit:45 x 912 x 520 mm
 Dimensions du produit emballé: 100 x 1120 x 620 mm
 Poids net: 12.7 kg
 Poids brut: 14.5 kg
 Témoin de chaleur résiduelle: Indépendant
 Emplacement du bandeau de commande: Avant
 Matériau de base de la surface: Vitrocéramique
 Couleur de la surface: Noir, Alu., brossé
 Code EAN: 4242003749562
 Tension: 220-240 V
 Fréquence:50; 60 Hz



**iQ500, Table de cuisson
électrique, 90 cm, Noir,
Encastrable avec cadre
ET975LMP1D**

Équipement

- 5 zones de cuisson highSpeed
- Zone de cuisson variable, 1 zone de cuisson triple, combiZone

Confort :

- Fonction powerBoost
- Fonction maintien au chaud pour toutes les zones
- Fonction reStart
- Minuterie d'arrêt pour chaque zone de cuisson
- Minuterie d'alarme countUp timer
- wipeGuard: verrouillage des commandes durant 30 secondes
- Commande entièrement électronique à 17 niveaux
- Touche sensitive On/Off
- Témoin de fonctionnement
- Témoins lumineux de chaleur résiduelle à 2 niveaux pour chaque zone de cuisson
- Affichage de la consommation énergétique

Design:

- Display digital
- Design à facettes

Dimensions:

- Epaisseur minimale du plan de travail: 16 mm
- Dimensions d'encastrement (HxLxP): Profondeur de pénétration: 45 mm x Largeur de découpe mini: 880 mm x Profondeur de découpe mini: 500 mm
- Puissance de raccordement: 10.9 kW

Vitesse:

iQ500, Table de cuisson
électrique, 90 cm, Noir,
Encastrable avec cadre
ET975LMP1D

Dessins sur mesure

Mesures en mm

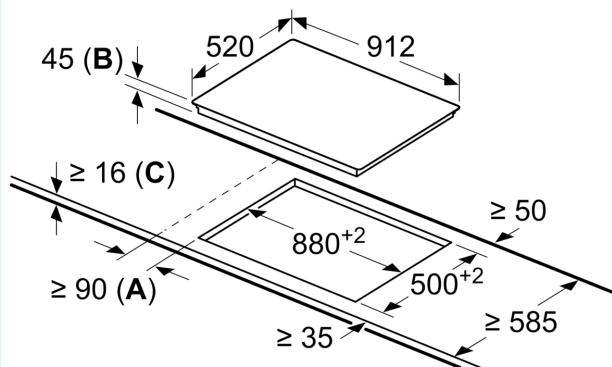

- A:** Distance minimum entre la découpe de la plaque de cuisson et le mur.
B: Profondeur d'encastrement
C: Avec un four encastré en dessous, min. 20 ; voir les exigences d'espace pour le four.