

## iQ300, Four à micro-ondes encastrable, Noir BF520LMA1

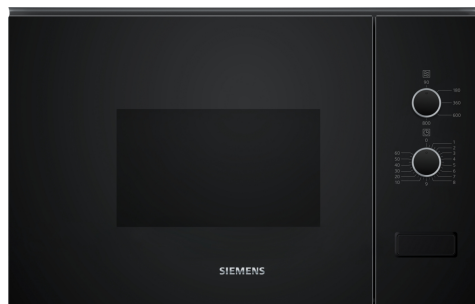

Micro-ondes encastrable de 38 cm de hauteur pour décongeler, réchauffer ou préparer des plats dans les plus brefs délais.

- ✓ Wattage: plus rapide et puissant jusqu'à 800 watt.
- ✓ Idéale pour une installation en hauteur - la porte à charnière à ouverture latérale.

### Équipement

#### Données techniques

Fonction additionnel: ..... Seulement micro-ondes  
Type de commandes: ..... Mécanique  
Dimensions de l'appareil (HxLxP): ..... 382x594x317 mm  
Dimensions de la cavité: ..... 201.0 x 308.0 x 282.0 mm  
Longueur du cordon électrique: ..... 130 cm  
Poids net: ..... 16.3 kg  
Poids brut: ..... 19.8 kg  
Code EAN: ..... 4242003960257  
Puissance maximum du micro-ondes: ..... 800 W  
Puissance de raccordement: ..... 1270 W  
Intensité: ..... 10 A  
Tension: ..... 220-230 V  
Fréquence: ..... 50 Hz  
Type de prise: ..... Prise Gardy avec fil de terre  
Liste des accessoires inclus: ..... 1 x Plateau tournant



## iQ300, Four à micro-ondes encastrable, Noir BF520LMA1

### Équipement

#### Type de four Micro-ondes et modes de cuisson

- 5 Puissances micro-ondes: 90 W, 180 W, 360 W, 600 W, 800 W
- Volume de la cavité : 20 l

#### Design:

- Cavité en Acier inox

#### Nettoyage:

- Cleaning Assistance ( nettoyage par hydrolyse)

#### Confort :

- Bouton de commande rotatif
- Commande facile et aisée
- Eclairage intérieur
- Plateau tournant en verre (25.5 cm)
- Porte à ouverture latérale - charnières à gauche
- Touche d'ouverture de la porte

#### Accessoires:

- 1 x Plateau tournant

#### Sécurité:

- Coupure de sécurité
- Interrupteur de contact de porte
- Ventilateur de refroidissement

#### Informations techniques:

- Longueur du cordon d'alimentation: 130 cm
- Puissance totale de raccordement: 1.27 kW
- Tension nominale: 220 - 230 V
- Appareil encastrable pour une armoire supérieure de 60cm de large (30cm de profondeur), Installation possible dans une armoire colonne

#### Dimensions:

- Dimensions appareil (HxLxP): 382 x 594 x 317 mm
- Dimensions d'encastrement (HxLxP): 362-365 x 560-568 x 300 mm
- Veuillez consulter les dimensions d'encastrement indiquées dans le schéma d'installation.

iQ300, Four à micro-ondes  
 encastrable, Noir  
 BF520LMA1

Dessins sur mesure

Montage en angle  
 micro-ondes

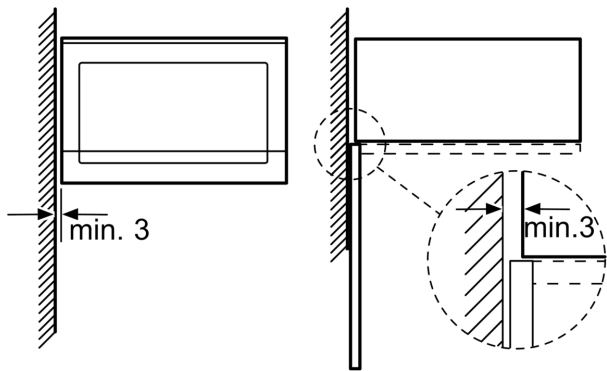

Mesures en mm

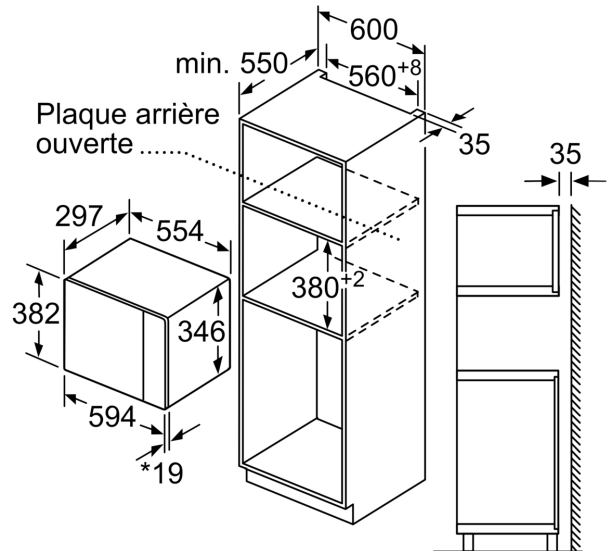

\* 20 mm pour la façade  
 métallique

Mesures en mm

Mesures en mm

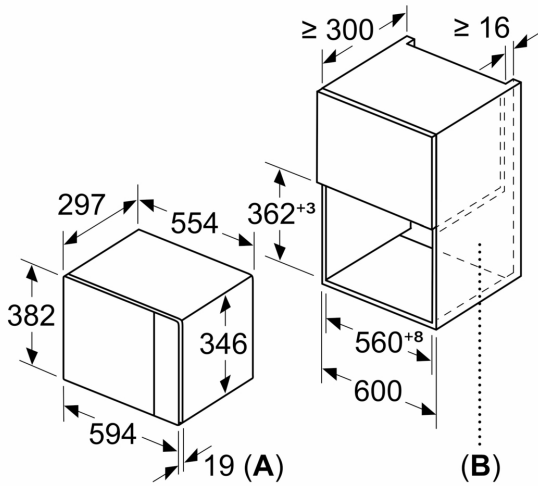

A :20 mm pour la façade métallique  
 B :paroi arrière ouverte

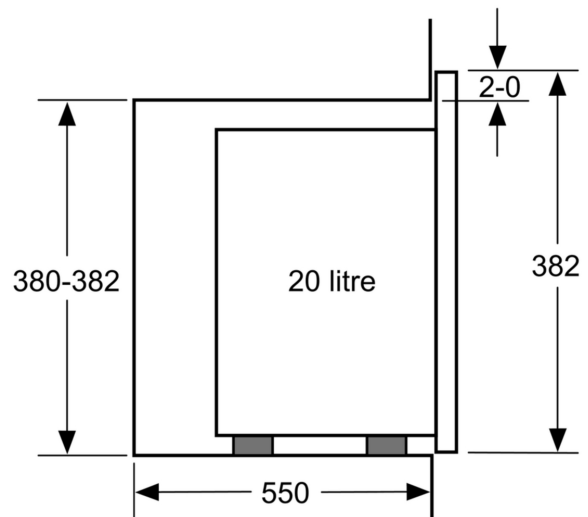

Mesures en mm

Dessins sur mesure

