

iQ300, Lavavajillas totalmente integrable, 60 cm, Puerta deslizante SN73HX60CE



Accesorios opcionales

SZ30BI01	Accesorio
SZ38BI00	Guías integr. puertas mueble divididas
SZ72010	Accesorio lavavajillas ext. AquaStop
SZ73000	Accesorio
SZ73001	ACCESORIO LAVAVAJILLAS CESTILLO PLATA
SZ73035 :	
SZ73051EU :	
SZ73056	Accesorio
SZ73100	Accesorio lavavajillas cestillo 60 cm
SZ73300	Accesorio soporte copas lavavajillas
SZ73640	ACCESORIOS LALAVAJ

Un lavavajillas que dispone de las mejores soluciones en integración y, además, conectable a tu móvil para poder controlarlo desde cualquier lugar.

- ✓ varioSpeed+: lava y seca los platos hasta tres veces más rápido.
- ✓ flexComfort, cestas y bandejas para una gran flexibilidad y facilidad de uso durante la carga y descarga.
- ✓ Home Connect: controla tu lavavajillas inteligente desde cualquier lugar.
- ✓ Lavavajillas con puerta deslizante: resultado de integración perfecto para espacios pequeños, zócalos bajos o encimeras más altas.
- ✓ Programa auto, detecta con gran precisión la suciedad de la vajilla, optimizando al máximo los recursos de agua, tiempo y temperatura.

Equipamiento

Datos técnicos

Clase de eficiencia energética: D
Consumo de energía de 100 ciclos del programa Eco: 85 kWh
Número máximo de cubiertos: 14
Consumo de agua del programa eco en litros por ciclo: 9.5 l
Duración del programa: 4:55 h
Emissiones de ruido aéreo: 44 dB(A) re 1 pW
Clase de emisiones de ruido aéreo: B
Diseño: Integrable
Altura de la encimera extraíble: 0 mm
Dimensiones del aparato: 815 x 598 x 550 mm
Dimensiones de instalación necesarias (H x W x D):	815-875 x 600 x 550 mm
Fondo con puerta abierta a 90 grados: 1150 mm
Patas regulables: Si, a todo
Ajuste máximo de las patas: 60 mm
Zócalo regulable: Ambos horizontal y vertical
Peso neto: 36.1 kg
Peso bruto: 38.0 kg
Potencia: 2400 W
Intensidad corriente eléctrica: 10 A
Tensión: 220-240 V
Frecuencia: 50; 60 Hz
Repair index: 9.0
Longitud del cable de alimentación eléctrica: 175.0 cm
Tipo de enchufe: Schuko con conexión a tierra
Longitud del manguito de entrada: 165 cm
Longitud del manguito de salida: 190 cm
Código EAN: 4242003862230
Tipo de instalación: Integrable



iQ300, Lavavajillas totalmente integrable, 60 cm, Puerta deslizante SN73HX60CE

Equipamiento

Diseño

- Lavavajillas con puerta deslizante

Prestaciones

- Se conecta a tu móvil vía Home Connect
- Iluminación lateral sideLight
- 3ª bandeja varioDrawer
- Capacidad: 14 servicios
- MultiDisplay digital con touchControl
- 6 programas de lavado: eco 50 °C, automático 45-65 °C, intensivo 70 °C, 1 hora 65 °C, rápido 45 °C y Favorito
- Función silence on demand vía App HC
- 3 funciones: zona intensiva, media carga, varioSpeed+
- Programa especial limpieza de la cuba 2.0
- Programación de inicio diferido hasta 24 horas
- Cestillo Duo - Parrillas totalmente abatibles - Regulación en altura RackMatic® - Accesorios especiales para copas, tazas y cubiertos - Accesorio especial para el lavado de bandejas de hornos o filtros de campanas
- Cesta superior rackMatic regulable en 3 alturas
- Freno en cesta inferior evitando posibles descarrilamientos
- Varillas abatibles
- Motor iQdrive™
- AquaSensor®: aquaSensor: programa automático
- aquaStop con garantía de por vida en caso de fuga de agua tanto dentro como fuera del aparato por fallo del sistema.

Etiquetado y otra información técnica

- Clase de eficiencia energética: D dentro del rango de A (más eficiente) a G (menos eficiente)
- Consumo de agua por ciclo: 9.5 litros
- Nivel de ruido: 44 dB

Medidas

- Dimensiones del aparato (alto x ancho x fondo): 81.5 x 59.8 x 55 cm

**iQ300, Lavavajillas totalmente integrable, 60 cm, Puerta deslizante
SN73HX60CE**

Dibujos acotados

dimensiones en mm

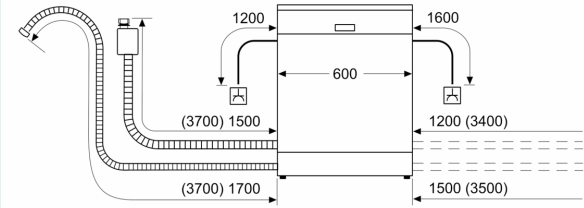

⏏ enchufe
() valores con juego de prolongación

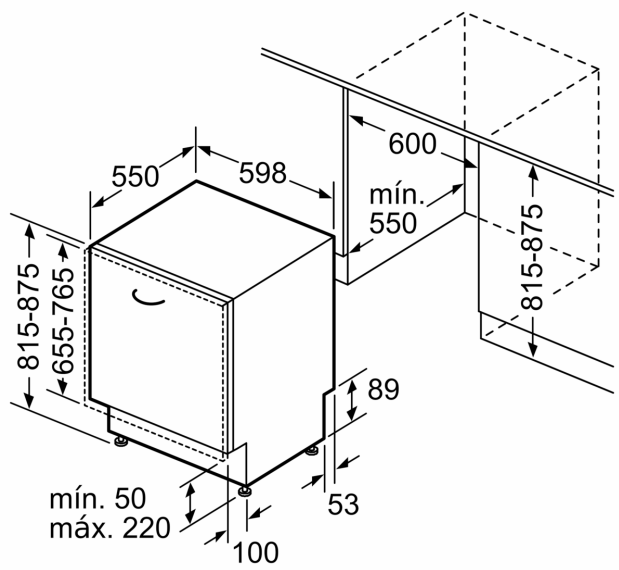

Dimensiones en mm