

iQ500, Lavavajillas totalmente integrable, 60 cm SN65ZX17CE



Accesorios opcionales

SZ30BI01	Perfiles laterales en acero 81,5 cm
SZ38BI00	Guías integr. puertas mueble divididas
SZ72010	Accesorio lavavajillas ext. AquaStop
SZ73056	Puerta acero p/lavavajillas 60cm integr.
SZ73100	Cesto para cubiertos, lavavajillas 60cm
SZ73300	Soporte para 4 copas

Lavavajillas con secado por Zeolitas® y con zona hidráulica glassZone, un lugar y un cuidado especial para tu vajilla más delicada.

- ✓ varioSpeed+: lava y seca los platos hasta tres veces más rápido.
- ✓ Asistente de energía: ahorra costes o usa energía renovable
- ✓ Tecnología de zeolitas y Shine&Dry: Secado delicado y eficaz.
- ✓ 10 años de garantía total de la cuba: nuestra promesa.
- ✓ El motor iQdrive sin escobillas es muy eficiente, silencioso y duradero.

Equipamiento

Datos técnicos

Clase de eficiencia energética ¹ :	B
Consumo de energía de 100 ciclos del programa Eco ² :	65 kWh/100 ciclos
Número máximo de cubiertos:	14
Consumo de agua del programa eco en litros por ciclo ³ :	9.0 l
Duración del programa ⁴ :	3:35 h
Emissiones de ruido aéreo:	40 dB(A) re 1pW
Clase de emisiones de ruido aéreo:	B
Diseño:	Integrable
Altura de la encimera extraíble:	0 mm
Dimensiones de instalación necesarias (H x W x D):	815-875 x 600 x 550 mm
Fondo con puerta abierta a 90 grados:	1150 mm
Patas regulables:	Sí - todas en la parte frontal
Ajuste máximo de las patas:	60 mm
Zócalo regulable:	Ambos horizontal y vertical
Peso neto:	46.3 kg
Peso bruto:	48.5 kg
Potencia:	2400 W
Intensidad corriente eléctrica:	10 A
Tensión:	220-240 V
Frecuencia:	50; 60 Hz
Máximo nivel de dureza del agua:	50°DH
Índice de reparabilidad:	9.0
Longitud del cable de alimentación eléctrica:	175 cm
Tipo de enchufe:	Schuko con conexión a tierra
Longitud del manguito de entrada:	165 cm
Longitud del manguito de salida:	190 cm
Código EAN:	4242003981740
Tipo de instalación:	Integrable



¹ Dentro del rango de clases de eficiencia energética de A a G.
² Consumo de energía en kWh por 100 ciclos (en el programa Eco 50 °C)
³ en el programa Eco 50 °C
⁴ Duración del programa Eco 50 °C

iQ500, Lavavajillas totalmente integrable, 60 cm SN65ZX17CE

Equipamiento

Eficiencia energética y consumos

- Clase de eficiencia energética¹: B
- Consumo de energía² / agua³: 65 kWh / 9 litros
- Capacidad: 14 servicios
- Nivel de ruido: 40 dB(A) re 1 pW
- Clase de eficiencia sonora: B

Programas y funciones especiales

- 7 programas: eco 50 °C, automático 45-65 °C, intensivo 70 °C, rápido 60 °C, rápido 45 °C, brilliantShine 40 °C, favorito
- Programa prelavado configurado en favorito
- Programa especial limpieza de la cuba 2.0
- 4 funciones especiales: Inicio remoto, extraBrillo, Zona intensiva, varioSpeed+
- Funciones adicionales vía Home Connect app: higiene plus, Night Program, Función silence on demand, Media carga

Prestaciones

- Se conecta a tu móvil vía Home Connect
- Sistema de secado con zeolitas®
- 3ª bandeja varioDrawer
- Motor iQdrive™
- Proyección luminosa timeLight
- Indicador de tiempo restante en el display
- Programación de inicio diferido hasta 24 horas
- Bandeja dosificadora de detergentes combinados
- Cuba de acero inoxidable
- Zona hidráulica glassZone: tus mejores copas tienen un lugar y un cuidado especial
- Iluminación interior azul: emotionLight®
- aquaStop con garantía de por vida en caso de fuga de agua tanto dentro como fuera del aparato por fallo del sistema.

Equipamiento

- Cesta superior rackMatic regulable en 3 alturas
- Freno en cesta inferior evitando posibles descarrilamientos
- 2 varillas abatibles en la cesta superior
- 2 soportes para tazas en la cesta inferior
- Accesorio para copas incluido

Medidas

- Dimensiones del aparato (alto x ancho x fondo): 81.5 x 59.8 x 55 cm

¹ Dentro del rango de eficiencia energética desde A (más eficiente) hasta G (menos eficiente)

² Consumo de energía en kWh por 100 ciclos (en programa ECO 50 °C)

³ Consumo de agua en litros por ciclo (en programa ECO 50 °C)

⁴ Duración del programa ECO 50 °C

* Información sobre los términos y condiciones de la garantía en la web.

**iQ500, Lavavajillas totalmente integrable, 60 cm
SN65ZX17CE**

Dibujos acotados

dimensiones en mm

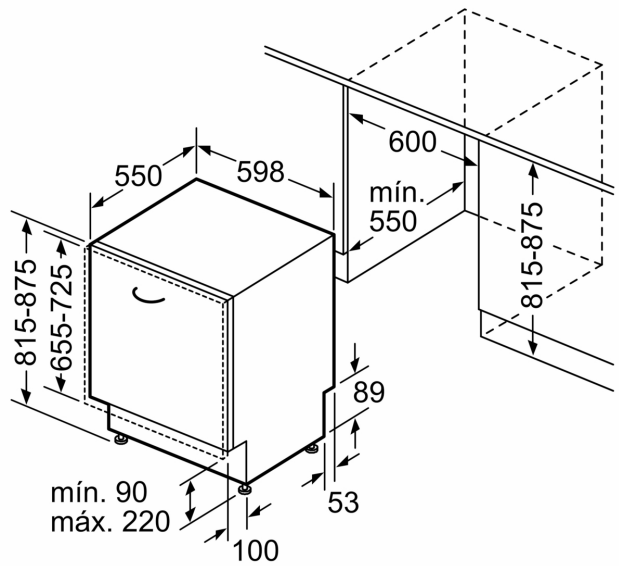

Dimensiones en mm