

## iQ100, Lavavajillas totalmente integrable, 60 cm SN61IX12TE



### Accesorios opcionales

SZ30BI02	Accesorio
SZ38BI00	Guías integr. puertas mueble divididas
SZ72010	Accesorio lavavajillas ext. AquaStop
SZ73000	Accesorio
SZ73001	ACCESORIO LAVAVAJILLAS CESTILLO PLATA
SZ73010	ACCESORIO LAVAVAJILLAS BISAGRA
SZ73051EU :	
SZ73056	Accesorio
SZ73300	Accesorio soporte copas lavavajillas
SZ73640	ACCESORIOS LALAVAJ

Lavavajillas inteligente que se conecta a tu móvil para que lo puedas controlar desde cualquier lugar. Además, proyecta un punto de luz en el suelo cuando el lavavajillas está en funcionamiento.

- ✓ Home Connect: controla tu lavavajillas inteligente desde cualquier lugar.
- ✓ Consigue la máxima higiene en tu lavavajillas con los programas Eco 50 °C, Intensivo 70 °C y de limpieza de la cuba
- ✓ infoLight: haz de luz que se proyecta en el suelo de la cocina cuando el lavavajillas está en funcionamiento.
- ✓ Programa auto, detecta con gran precisión la suciedad de la vajilla, optimizando al máximo los recursos de agua, tiempo y temperatura.
- ✓ Selecciona tus programas preferidos más rápido con el botón Favorito.

### Equipamiento

#### Datos técnicos

Clase de eficiencia energética:	.....E
Consumo de energía de 100 ciclos del programa Eco:	..... 92 kWh
Número máximo de cubiertos:	..... 12
Consumo de agua del programa eco en litros por ciclo:	..... 10.5 l
Duración del programa:	..... 4:30 h
Emissiones de ruido aéreo:	..... 48 dB(A) re 1 pW
Clase de emisiones de ruido aéreo:	..... C
Diseño:	..... Integrande
Altura de la encimera extraíble:	..... 0 mm
Dimensiones del aparato:	..... 815 x 598 x 550 mm
Dimensiones de instalación necesarias (H x W x D):	815-875 x 600 x 550 mm
Fondo con puerta abierta a 90 grados:	..... 1150 mm
Patatas regulables:	..... Si, a todo
Ajuste máximo de las patas:	..... 60 mm
Zócalo regulable:	..... Ambos horizontal y vertical
Peso neto:	..... 31.0 kg
Peso bruto:	..... 33.1 kg
Potencia:	..... 2400 W
Intensidad corriente eléctrica:	..... 10 A
Tensión:	..... 220-240 V
Frecuencia:	..... 50; 60 Hz
Repair index:	..... 8.7
Longitud del cable de alimentación eléctrica:	..... 175.0 cm
Tipo de enchufe:	..... Schuko con conexión a tierra
Longitud del manguito de entrada:	..... 165 cm
Longitud del manguito de salida:	..... 190 cm
Código EAN:	..... 4242003868560
Tipo de instalación:	..... Integrande



## iQ100, Lavavajillas totalmente integrable, 60 cm SN61IX12TE

### Equipamiento

#### Prestaciones

- Se conecta a tu móvil vía Home Connect
- infoLight®
- Capacidad: 12 servicios
- MultiDisplay digital con touchControl
- 3 funciones: zona intensiva, media carga, SpoD VarioSpeed
- Función silence on demand vía App HC
- Programa especial limpieza de la cuba 2.0
- Inicio diferido: 3/6/9 horas
- Motor iQdrive™
- Cestillo Duo - Parrillas totalmente abatibles - Regulación en altura RackMatic® - Accesorios especiales para copas, tazas y cubiertos - Accesorio especial para el lavado de bandejas de hornos o filtros de campanas
- Cesta superior regulable en altura
- Freno en cesta inferior evitando posibles descarrilamientos
- Cestillo para cubiertos en la cesta inferior
- Varillas abatibles
- - Soporte para tazas: 2
- AquaSensor®: aquaSensor: programa automático
- aquaStop con garantía de por vida en caso de fuga de agua tanto dentro como fuera del aparato por fallo del sistema.

#### Etiquetado y otra información técnica

- Clase de eficiencia energética: E dentro del rango de A (más eficiente) a G (menos eficiente)
- Consumo de agua por ciclo: 10.5 litros
- Nivel de ruido: 48 dB

#### Medidas

- Dimensiones del aparato (alto x ancho x fondo): 81.5 x 59.8 x 55 cm

<sup>1</sup> Dentro del rango de eficiencia energética desde A (más eficiente) hasta G (menos eficiente)

<sup>2</sup> Consumo de energía en kWh por 100 ciclos (en programa ECO 50 °C)

<sup>3</sup> Consumo de agua en litros por ciclo (en programa ECO 50 °C)

**iQ100, Lavavajillas totalmente integrable, 60 cm  
SN61IX12TE**

Dibujos acotados

dimensiones en mm



⏏ enchufe  
( ) valores con juego de prolongación

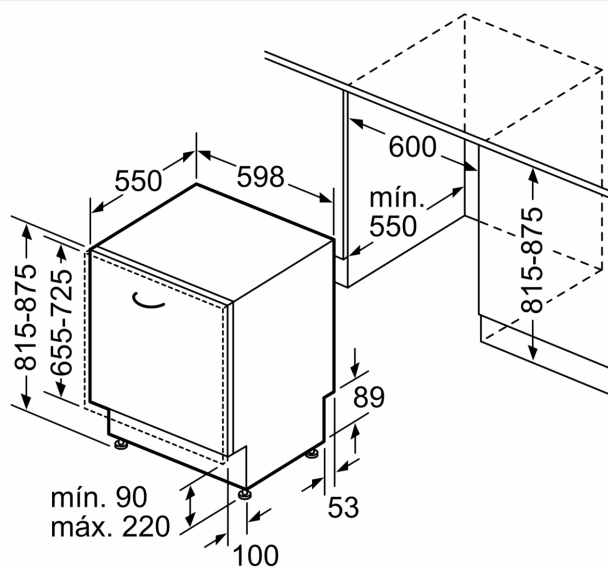

Dimensiones en mm