

## Serie 2, Lavavajillas totalmente integrable, 60 cm SMV2ITX09E



### Accesorios opcionales

SMZ5300	Soporte para 4 copas
SGZ0BI02	Perfiles laterales en acero 81,5 cm
SGZ1010	Accesorio lavavajillas ext. AquaStop
SMZ2056	Puerta acero p/lavavajillas 60cm integr.

- <sup>1</sup> Dentro del rango de clases de eficiencia energética de A a G.
- <sup>2</sup> Consumo de energía en kWh por 100 ciclos (en el programa Eco 50 °C)
- <sup>3</sup> en el programa Eco 50 °C
- <sup>4</sup> Duración del programa Eco 50 °C
- <sup>5</sup> Level 1 Hygiene Label - According to the tests performed by the Institute for Integrative Hygiene and Virology related to the removal of enveloped viruses (e.g. Corona, influenza) in the tested Eco 50°C programme using commercially available detergents for household dishwashers. Level 3 Hygiene Label - According to the tests performed by the Institute for Integrative Hygiene and Virology related to the removal of enveloped and non-enveloped viruses (e.g. Murine Parvo MVM, Corona, Influenza, Noro) in the tested program Intensive 70°C using commercially available detergents for household dishwashers. The Machine Care programme was tested with the Bosch machine cleaning and care products. Further information can be found at: <https://integrative-hygiene.de/> Subject to technical changes; We assume no liability for the correctness of the information provided. Illustration(s) exemplary, for explanation purposes

## Lavavajillas conectables con opción de reducción de ruido en cualquier momento vía app Home Connect, Silence on demand.

- **Función Extra Secado:** proporciona un secado extra para conseguir resultados perfectos.
- **Alto nivel de higiene validado en programas como Eco a 50°C, Intensivo a 70°C y Limpieza de la cuba.**<sup>5</sup>
- **Ajusta la altura de la cesta superior de tu lavavajillas ganando más espacio y flexibilidad para platos de gran diámetro.**
- **Silence on demand:** pausa activa de hasta 30 min el nivel de ruido en cualquier momento a través de la app Home Connect.
- **Home Connect:** electrodomésticos con conectividad inteligente a internet para facilitar las tareas.

### Datos técnicos

Clase de eficiencia energética <sup>1</sup> :	..... E
Consumo de energía por 100 ciclos programa ECO <sup>2</sup> :	.....94 kWh/100 ciclos
Nº máx. servicios:	..... 13
Consumo de agua programa ECO por ciclo <sup>3</sup> :	.....9.5 l
Duración del programa <sup>4</sup> :	..... 4:10 h
Nivel de ruido:	..... 46 dB(A) re 1pW
Clase de nivel de ruido:	.....C
Tipo de construcción:	..... Integrable
Altura de la encimera extraíble:	..... 0 mm
Dimensiones de instalación necesarias (H x W x D):	.....815-875 x 600 x 550 mm
Fondo con puerta abierta a 90 grados:	.....1150 mm
Patas regulables:	..... Sí - todas en la parte frontal
Ajuste máximo de las patas:	.....60 mm
Zócalo regulable:	.....Ambos, horizontal y vertical
Peso neto:	..... 33.8 kg
Peso bruto:	.....35.6 kg
Potencia:	.....2400 W
Intensidad corriente eléctrica:	..... 10 A
Tensión:	..... 220-240 V
Frecuencia:	..... 50; 60 Hz
Índice de reparabilidad:	.....0.0
Longitud del cable de alimentación eléctrica:	..... 175 cm
Tipo de enchufe:	..... Schuko a tierra
Longitud del manguito de entrada:	..... 165 cm
Longitud del manguito de salida:	..... 190 cm
Código EAN:	..... 4242005498765
Tipo de instalación:	.....Integrable



## **Serie 2, Lavavajillas totalmente integrable, 60 cm SMV2ITX09E**

### **Lavavajillas conectables con opción de reducción de ruido en cualquier momento vía app Home Connect, Silence on demand.**

- Clase de eficiencia energética<sup>1</sup>: E
- Consumo de energía<sup>2</sup> / agua<sup>3</sup>: 94 kWh / 9.5 litros
- Capacidad: 13 servicios
- Duración del programa<sup>4</sup>: 4:10 (h:min)
- Nivel de ruido: 46 dB(A) re 1 pW
- Clase de eficiencia sonora: C
- 5 programas de lavado: Eco 50 °C, Automático 45-65 °C, Intensivo 70 °C, 1 hora 65 °C y Programa Prelavado: configurado en la tecla "Favorito"
- Programa Prelavado: configurado en la tecla "Favorito"
- 4 funciones especiales: Inicio remoto, Extra Secado, Media carga, SpeedPerfect
- Programa especial: Limpieza de la cuba
- Funciones adicionales vía Home Connect app: Higiene Plus, Silence on demand
- AquaSensor: programa automático
- Bandeja dosificadora de detergentes combinados
- Motor EcoSilence, mínimo ruido y mejor eficiencia
- "Todo en 1": detección automática de detergentes combinados
- Filtro autolimpiable Triple filtro autolimpiante.
- Cuba mixta de acero inoxidable con base Polinox®. 10 años de garantía en la cuba
- Cestas Vario
- Cesta superior regulable en altura
- Freno en cesta inferior evitando posibles descarrilamientos
- Soporte para grandes cubiertos en la cesta superior
- Cestillo para cubiertos en la cesta inferior
- 2 soportes para tazas en la cesta superior
- Home Connect: controla tu electrodoméstico desde cualquier lugar a través de la app
- Controles en el borde superior de la puerta
- Idioma predeterminado de fábrica del display (Inglés).
- InfoLight: proyección de luz en el suelo para saber que está en funcionamiento
- Señal acústica de fin de programa
- Inicio diferido: 3/6/9 horas
- AquaStop: sistema de protección antifugas. Garantía de por vida
- GlassProtect: máximo cuidado de tu vajilla más delicada
- Protector vapores
- Dimensiones del aparato (alto x ancho x fondo): 81.5 x 59.8 x 55 cm

#### **Eficiencia energética y consumos**

#### **Programas y funciones**

#### **Prestaciones**

#### **Equipamiento**

- 2 varillas abatibles en la cesta inferior
- Ruedines de baja fricción en la cesta inferior

#### **Control del aparato**

#### **Información adicional**

#### **Información técnica**

- <sup>1</sup> Dentro del rango de eficiencia energética desde A (más eficiente) hasta G (menos eficiente)
- <sup>2</sup> Consumo de energía en kWh por 100 ciclos (en programa ECO 50 °C)
- <sup>3</sup> Consumo de agua en litros por ciclo (en programa ECO 50 °C)
- \* Información sobre los términos y condiciones de la garantía en la web.
- <sup>4</sup> Duración del programa ECO 50 °C

**Serie 2, Lavavajillas totalmente integrable, 60 cm  
SMV2ITX09E**

dimensiones en mm



⏏ enchufe  
( ) valores con juego de prolongación

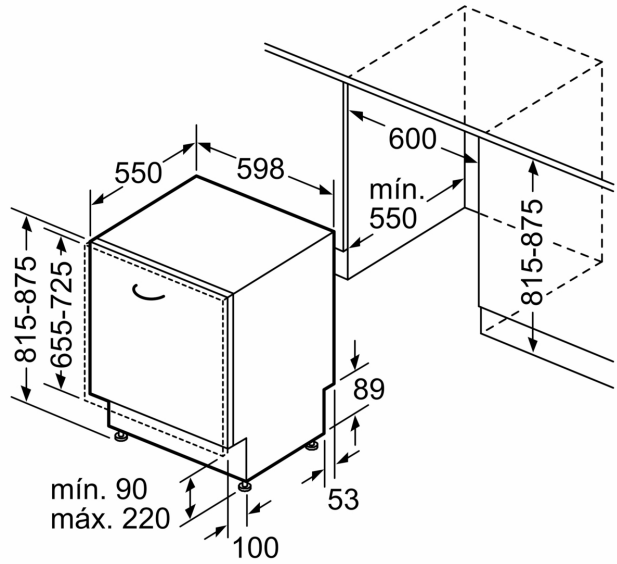

Dimensiones en mm