

iQ500, Campana decorativa de pared, 90 cm, Acero mate antihuellas LC97BDN30



Accesorios opcionales

- LZ11FBI13 Kit recirculación alta eficiencia regene
- LZ11FBK32 Tubo telescópico prolongador 1 m
- LZ11FBB16 :

- ✓ Motor iQdrive: Potente y silencioso para una experiencia eficiente y tranquila.
- ✓ cookConnect: ajusta la potencia de extracción según los ajustes de la placa de cocción.
- ✓ IluminaciónLED: clara y brillante con temperatura de color ajustable.
- ✓ touchControl: Para un manejo rápido, fácil y sin complicaciones.
- ✓ Doble filtrado: elimina grasas, vapores y olores fuertes.

Equipamiento

Datos técnicos

Color del conducto decorativo: Acero mate antihuellas

Tipología: Wall-mounted

Longitud del cable de alimentación eléctrica: 130 cm

Altura: 60 mm

Distancia mínima zona de cocción eléctrica: 550 mm

Distancia mínima zona de cocción de gas: 650 mm

Peso neto: 13.2 kg

Tipo de control: Electrónica

Potencia máxima de extracción de aire: 399 m³/h

Máxima extracción de aire en recirculación en nivel intensivo: 677.0 m³/h

Capacidad máx. de extracción en recirculación: 410 m³/h

Máxima extracción de aire en nivel intensivo: 699 m³/h

Caudal máximo de aire: 399 m³/h

Número de lámparas: 2

Potencia sonora: 56 dB(A) re 1pW

Diámetro de la salida de aire: 120 / 150 mm

Material del filtro antigrasa: Acero inoxidable lavable

Código EAN: 4242003969205

Potencia: 115 W

Tensión: 220-240 V

Frecuencia: 50; 60 Hz

Tipo de enchufe: Schuko con conexión a tierra

Tipo de instalación: Montaje en pared



iQ500, Campana decorativa de pared, 90 cm, Acero mate antihuellas LC97BDN30

Equipamiento

Diseño:

- Campana decorativa de pared
- Posibilidad de instalación en salida de aire al exterior o en recirculación.

Características principales:

- Motor iQdrive™ con 10 años de garantía
- Iluminación LED regulable en intensidad
- Encendido y apagado gradual de la luz: la iluminación se enciende y se apaga suavemente.
- Temperatura del color: 3500 K
- 3 filtro(s) grasa metálicos.

Características de confort:

- Panel frontal de Cristal con elementos de control integrados para un uso sencillo
- 4 potencias de extracción
- Restablecimiento automático de la posición intensiva a la normal después de 6 min
- Desconexión automática temporizada

Prestaciones digitales:

- Home Connect: controla y configura las preferencias de tu campana a través de un dispositivo móvil (solo en los países en los que está disponible el servicio Home Connect).
- Control placa-campana: activa automáticamente la campana al cocinar, gracias a la conexión WiFi de la campana y la placa de cocción.
- Control automático cookConnect: ajusta automáticamente la potencia gracias a los datos de cocción de la placa (compatible con las placas con touchSlider. En otras placas Home Connect, se controla directamente desde la placa si está conectada a Home Connect)
- Es posible activarla vía asistente por voz gracias a Home Connect
- Perfiles de rendimiento: elige entre los perfiles estándar, de rendimiento o silencio para aumentar la velocidad de extracción o reducir el ruido del motor a través de Home Connect App.
- Luz LED con temperatura de luz regulable: Permite adaptar la temperatura de la luz a tus necesidades personales vía App Home Connect.
- Indicador de saturación, función de ajuste y reinicio para el filtro de grasa y el filtro de olores disponibles vía App Home Connect.
- Función ventilación a intervalos: disponible vía App Home Connect
- Función a intervalos: disponible vía App Home Connect
- La funcionalidad Home Connect permite ampliarse gracias a otras colaboradoras.
- Aparato actualizable (disponible con la cuenta Home Connect): mantén el aparato siempre actualizado con el último estado del software.

Comodidad de limpieza:

- Superficies lisas y materiales fáciles de limpiar.
- Filtros multicapa de aluminio lavables en el lavavajillas

Potencia de extracción:

- Según las normas EN 61591 y EN/IEC 60704-2-13, el aparato puede alcanzar los siguientes valores en modo salida al exterior: Potencia 1: nivel de extracción 242 m3/h; nivel de ruido 43 dB (A) re1pW Potencia 2: nivel de extracción 335 m3/h; nivel de ruido 51 dB (A) re1pW Potencia 3: nivel de extracción 399 m3/h; nivel de ruido 56 dB (A) re1pW Intensivo 1: nivel de extracción 699 m3/h; nivel de ruido 68 dB (A) re1pW
- Clase de eficiencia energética A++ (dentro del rango A+++ a D).
- Consumo medio de energía: 24.5 kWh/año
- Clase de eficiencia del motor: A*
- Clase de eficiencia de iluminación: A
- Eficiencia del filtro antigrasa: B

Recirculación:

- Para funcionamiento en recirculación es necesario el accesorio de alta eficiencia antipolen con función regeneración
- El set de recirculación de alta eficiencia antipolen con función regeneración absorbe olores intensos y partículas de polen. Se puede regenerar cada 12 meses en el horno a 100°C durante 3 horas (máximo 3 ciclos de regeneración)
- De acuerdo con la norma EN 61591 y EN/ IEC 60704-2-13 tu campana puede alcanzar los siguientes valores si está instalada en recirculación con el set de filtros de alta eficiencia antipolen con función regeneración (accesorio opcional no incluido con la campana):
- Nivel potencia 1: potencia de extracción 239 m3/h; nivel de ruido 50 dB(A) re1pW
- Nivel potencia 2: potencia de extracción 334 m3/h; nivel de ruido 59 dB(A) re1pW
- Nivel potencia 3: potencia de extracción 410 m3/h; nivel de ruido 64 dB(A) re1pW
- Intensivo nivel 1: potencia de extracción 677 m3/h; nivel de ruido 73 dB (A) re1pW

Información técnica y de sostenibilidad:

- Datos de consumo:
- Potencia máxima: 115 W
- Tensión: 220 - 240 V
- Sostenibilidad:
- Made in Germany: fabricado en un centro de producción neutro en emisiones de CO2
- Embalaje respetuoso con el medio ambiente
- La tecnología de extracción más eficiente del mercado
- Disponible como accesorio para instalación en recirculación el set de alta eficiencia antipolen con función regeneración

Información sobre planificación e instalación:

- Dimensiones del aparato (ancho x fondo): 898 x 500 mm
- Dimensiones en recirculación (Alto x Ancho x Fondo): 803-1080 x 898 x 500 mm
- Longitud del cable de conexión 1.3 m

Equipamiento

--	--

iQ500, Campana decorativa de pared, 90 cm, Acero mate antihuellas LC97BDN30

Dibujos acotados

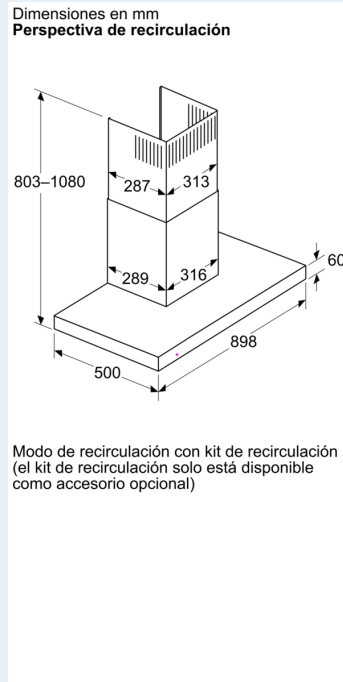
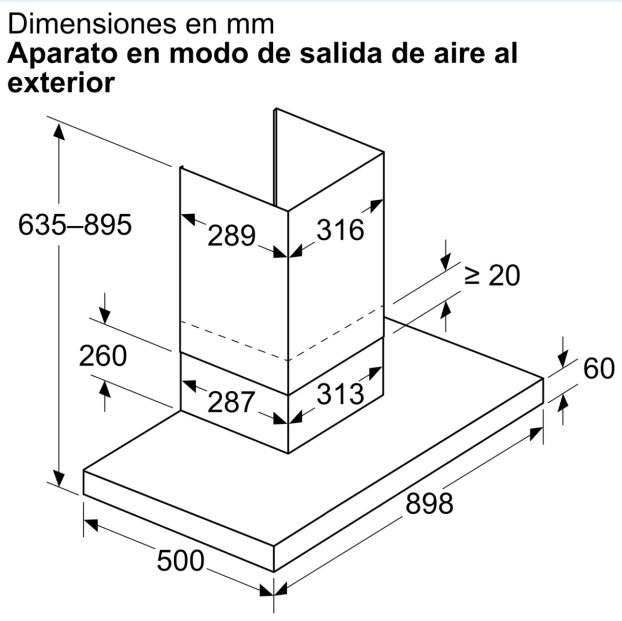
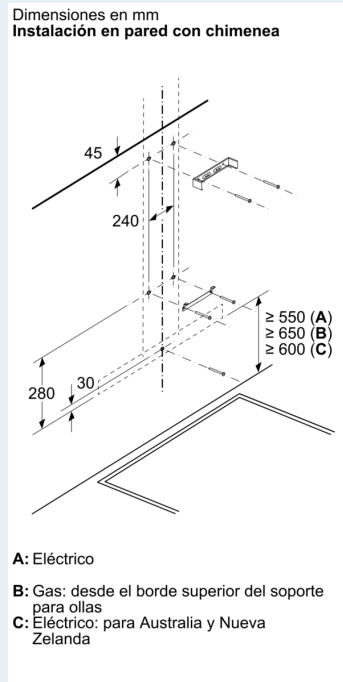
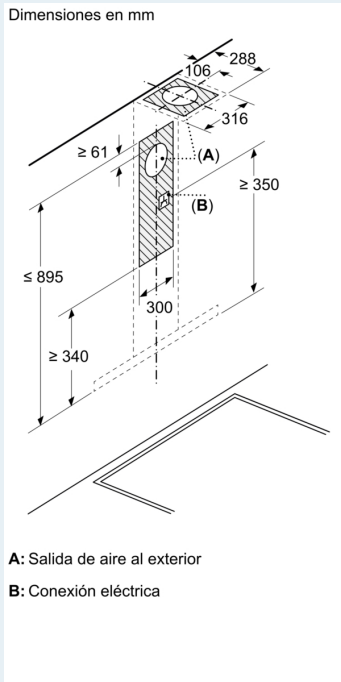

Dibujos acotados

Dimensiones en mm
Profundidad del panel

