

iQ100, Campana decorativa de pared, 90 cm, Acero inoxidable LC96BBC50



Accesorios opcionales

LZ10FXJ00	Set de recirculación regenerativo
LZ11DXI14	Set de recirculación alta eficiencia
LZ11DXI16	Kit recirc. alta eficiencia antipolen
LZ12250	Conducto prolongador 1000 mm
LZ12350	Conducto prolongador 1500 mm

Campana decorativa de pared con gran capacidad de extracción y cuidado diseño.

✓ Iluminación LED: perfecta y eficiente visibilidad cuando se está cocinando.

Equipamiento

Datos técnicos

Color del conducto decorativo: Acero inoxidable
 Tipología: Wall-mounted
 Longitud del cable de alimentación eléctrica: 130 cm
 Altura del conducto decorativo: 583-912/583-1022 mm
 Altura: 53 mm
 Distancia mínima zona de cocción eléctrica: 550 mm
 Distancia mínima zona de cocción de gas: 650 mm
 Peso neto: 13.0 kg
 Tipo de control: Mecánico
 Número de niveles de extracción: 3
 Potencia máxima de extracción de aire: 619 m³/h
 Capacidad máx. de extracción en recirculación: 422 m³/h
 Caudal máximo de aire: 619 m³/h
 Número de lámparas: 2
 Potencia sonora: 70 dB(A) re 1pW
 Diámetro de la salida de aire: 120 / 150 mm
 Material del filtro antigrasa: Aluminio lavable
 Código EAN: 4242003797013
 Potencia: 220 W
 Intensidad corriente eléctrica: 10 A
 Tensión: 220-240 V
 Frecuencia: 50; 60 Hz
 Tipo de enchufe: Schuko con conexión a tierra
 Tipo de instalación: Montaje en pared



iQ100, Campana decorativa de pared, 90 cm, Acero inoxidable LC96BBC50

Equipamiento

Prestaciones

- Control mecánico
- Filtros de aluminio lavables en lavavajillas.
- 3 potencias de extracción
- Capacidad máxima de extracción según UNE/EN 61591: 619 m³/h
- Potencia de extracción en nivel 3: 619 m³/h.
- Potencia sonora en nivel 3: 62 dB (A)
- Iluminación por LED. Máxima luminosidad y alta eficiencia.
- Posibilidad de instalación en salida de aire al exterior o en recirculación.

Accesorios

- Válvula antirretorno incluida
- Para instalación en recirculación necesario kit de recirculación o filtro de carbón activo (accesorio).

Medidas

- Dimensiones del aparato (ancho x fondo): 900 x 500 mm

iQ100, Campana decorativa de pared, 90 cm, Acero inoxidable LC96BBC50

Dibujos acotados

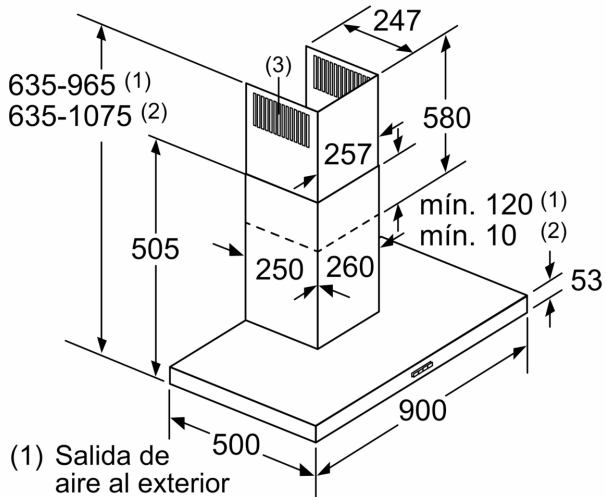

- (1) Salida de aire al exterior
- (2) Circulación de aire
- (3) Salida de aire - Montar con las ranuras de la salida de aire al exterior hacia abajo

Dimensiones en mm

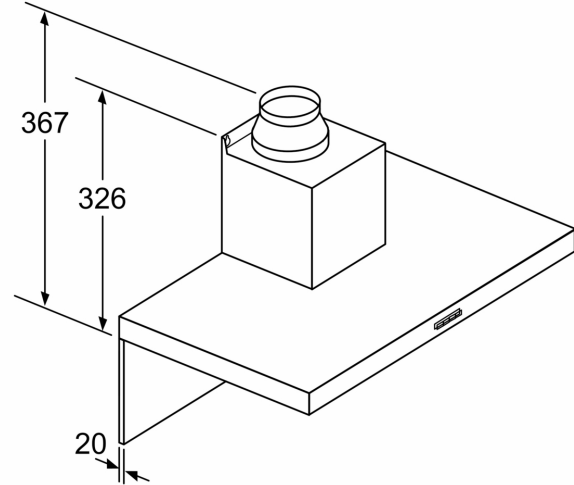

Si se usa una pared trasera, se debe tener en cuenta el diseño del aparato.

Dimensiones en mm

