

iQ700, Módulo de integración, 52 cm, Acero inoxidable LB59584M



A++



Accesorios opcionales

LZ10ITP00	Filtro recirc. Regenerativo (repuesto)
LZ11ITD11	Set recirc. Regenerativo(exterior)
LZ11IXB16	Filtro alta efic.Antipolen(repuesto)
LZ11IXC16	Set recirc.Altá efic.Antipolen(exterior)
LZ55651	Filtro recirc. tradicional (repuesto)
LZ55750	Kit recirc. tradicional
LZ75956	Mando a distancia

El módulo de integración oculta la aspiración bajo el mueble de isla o pared.

- ✓ Motor iQdrive: motor silencioso y de alto rendimiento que elimina todos los humos y olores.
- ✓ Iluminación LED: perfecta y eficiente visibilidad cuando se está cocinando.
- ✓ El modo intensivo aumenta la capacidad de extracción cuando se necesita, y se desconecta automáticamente transcurridos 6 min.
- ✓ Silenciosamente únicas

Equipamiento

Datos técnicos

Tipología:	Built-in/Built-under
Longitud del cable de alimentación eléctrica:	100.0 cm
Dimensiones de instalación necesarias (H x W x D):	418mm x 496.0mm x 264mm mm
Distancia mínima zona de cocción eléctrica:	500 mm
Distancia mínima zona de cocción de gas:	650 mm
Peso neto:	8.2 kg
Tipo de control:	Electrónica
Potencia máxima de extracción de aire:	540 m³/h
Máxima extracción de aire en recirculación en nivel intensivo:	684 m³/h
Capacidad máx. de extracción salida de aire:	513 m³/h
Máxima extracción de aire en nivel intensivo:	730 m³/h
Caudal máximo de aire:	540 m³/h
Número de lámparas:	2
Potencia sonora:	64 dB(A) re 1 pW
Diámetro de la salida de aire:	120 / 150 mm
Material del filtro antigrasa:	Aluminio lavable
Código EAN:	4242003845516
Potencia:	172 W
Intensidad corriente eléctrica:	3 A
Tensión:	220-240 V
Frecuencia:	50 Hz
Tipo de enchufe:	Schuko con conexión a tierra
Tipo de instalación:	Encastrable
Desconexión automática temporizada:	30 min



4 242003 845516

iQ700, Módulo de integración, 52 cm, Acero inoxidable LB59584M

Equipamiento

Prestaciones

- Motor iQdrive™ con 10 años de garantía
- Control mecánico
- Aspiración perimetral
- Filtros de aluminio lavables en lavavajillas
- Indicador electrónico de saturación de filtros antigrasa
- 4 potencias de extracción
- Potencia intensiva con retracción automática
- Potencia máxima de extracción: 730 m³/h (según UNE/EN 61591)
- Potencia de extracción en nivel 3: 540 m³/h.
- Potencia sonora en nivel 3: 58 dB (A)
- Iluminación por LED. Máxima luminosidad y alta eficiencia.
- Iluminación regulable en intensidad
- Funcionamiento automático a intervalos (purificación de aire)
- Instalación en recirculación
- Desconexión automática temporizada

Accesorios

- Válvula antirretorno incluida
- Para instalación en recirculación necesario kit de recirculación o filtro de carbón activo (accesorio).

Medidas

- Medidas aparato (alto x ancho x fondo): 418 x 520 x 300 mm
- Medidas encastre (alto x ancho x fondo): 418 x 496 x 264 mm

iQ700, Módulo de integración, 52 cm, Acero inoxidable
LB59584M

Dibujos acotados

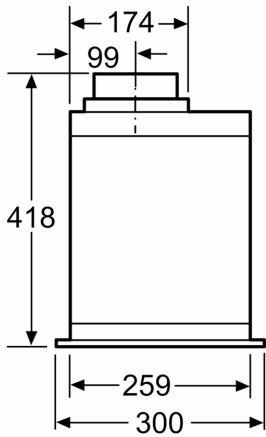

Dimensiones en mm

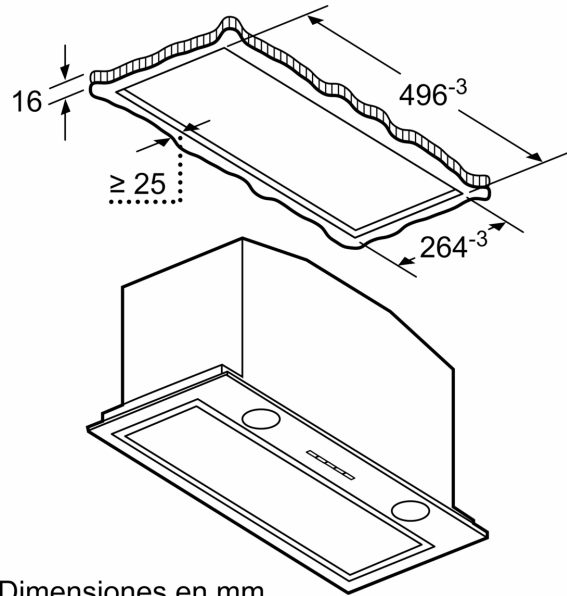

Dimensiones en mm

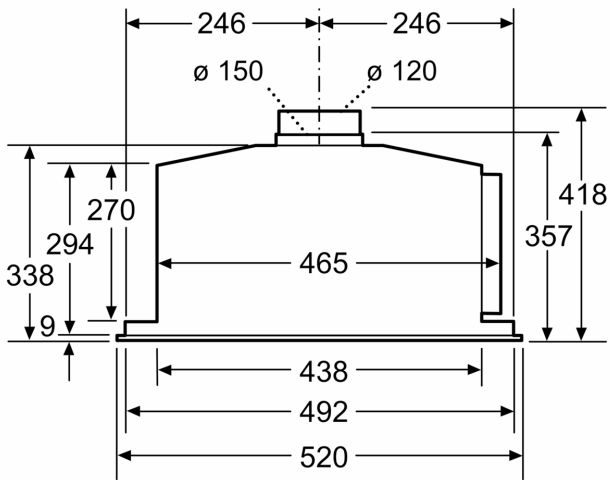

Dimensiones en mm

Dimensiones en mm

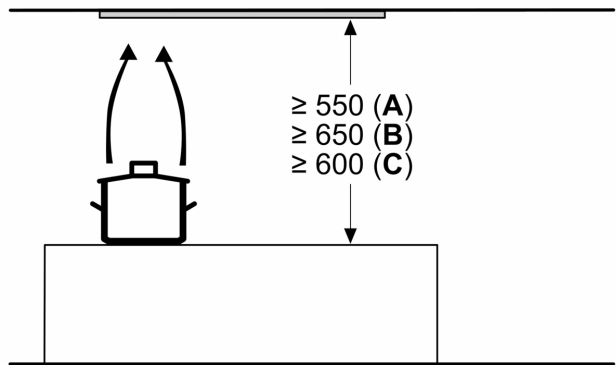

A: Eléctrico

B: Gas: desde el borde superior del soporte para ollas

C: Eléctrico: para Australia y Nueva Zelanda