

**Serie 4, Frigorífico combi integrable,
177.2 x 54.1 cm, Puerta fija
KIN86VFE0**



La combinación de frigorífico y congelador integrado con VitaFresh y NoFrost mantiene los alimentos frescos durante más tiempo y evita la formación de hielo.

- **EcoAirflow:** circulación óptima del aire y un nivel de temperatura constante en la zona de refrigeración.
- **NoFrost:** descongelación automática del congelador - ahorra tiempo y esfuerzo.
- **Iluminación LED:** no pierdas nada de vista.

Datos técnicos

Clase de eficiencia energética ¹ : E
Promedio anual de consumo de energía (kWh/año) ² : 234 kWh/annum
Volumen neto del congelador: 76 l
Volumen neto del frigorífico: 184 l
Nivel de ruido: 35 dB(A) re 1pW
Clase de nivel de ruido: B
Tipo de construcción: Integrable
Opción puerta panelable: No es posible
Altura: 1772 mm
Anchura: 541 mm
Fondo del aparato sin tirador: 548 mm
Dimensiones de instalación necesarias (H x W x D): 1775x560x550 mm
Peso neto: 55.1 kg
Código EAN: 4242005267750
Intensidad corriente eléctrica: 10 A
Apertura de la puerta: A la derecha reversible
Tensión: 220-240 V
Frecuencia: 50 Hz
Longitud del cable de alimentación eléctrica: 230 cm
Nº de motocompresores: 1
Nº de sistemas de frío independientes: 1
Ventilador interior sección frigorífico: No
Puerta reversible: Si
Nº de bandejas regulables en el frigorífico: 2
Estantes para botellas: Si
Sistema No frost: Congelador
Tipo de instalación: Integrable



¹ Dentro del rango de clases de eficiencia energética de A a G.
² Basado en los resultados del test estándar de 24 horas. El consumo real depende del uso/posición del aparato.

**Serie 4, Frigorífico combi integrable,
177.2 x 54.1 cm, Puerta fija
KIN86VFE0**

dimensiones en mm

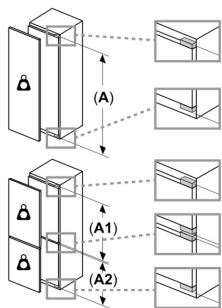
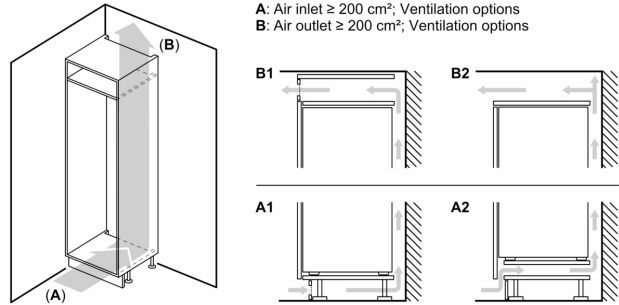
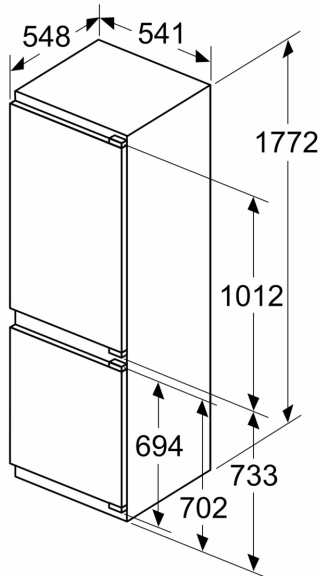

Peso máximo permitido de los frontales de la unidad

Los frontales instalados en la unidad que superen el peso permitido pueden causar daños y afectar al funcionamiento de las bisagras

- Δ Peso
- A: Altura de la puerta del aparato en mm, bisagras incluidas
- B: Bisagra no amortiguada, frontal de la unidad en kg
- C: Bisagra amortiguada, frontal de la unidad en kg
- D: Carga adicional posible en kg con el kit para cargas pesadas

A	B	C	D
1500-1750	22	22	
720-1400	19	19	B+5 / C+5
A1	15	19	
A2	15	19	

Dimensiones en mm

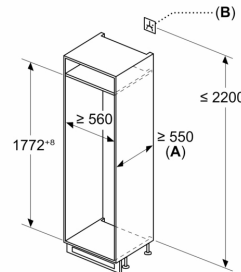

- A: $\geq 560 \text{ mm}$ (recomendado)
- B: Enchufe

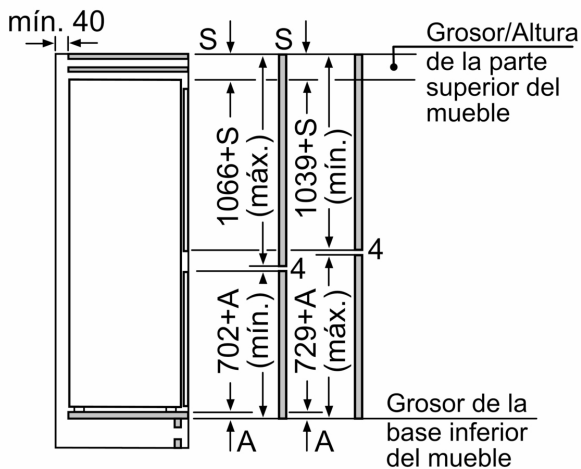

Dimensiones en mm

Dimensiones del espacio recomendadas para instalación de puerta fija

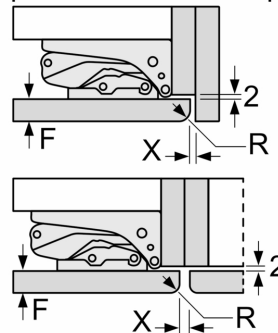

F	R	X
16-19	0-3	2,5
20	0-1	3
	2-3	2,5
21	0-1	3
	2-3	2,5
22	0	4
	1	3,5
	2-3	3

Las dimensiones dadas de la puerta del mueble corresponden a una junta de puerta de 4 mm.

Dimensiones en mm

Deben respetarse las medidas de los espacios recomendadas en la tabla para garantizar una apertura sin colisiones de la puerta del aparato y evitar que se dañen los muebles de cocina.