

iQ700, Frigorífico combinado de libre instalación, Acabado en cristal, 203 x 60 cm, Negro mate satinado, Total noFrost KG39NSBBF

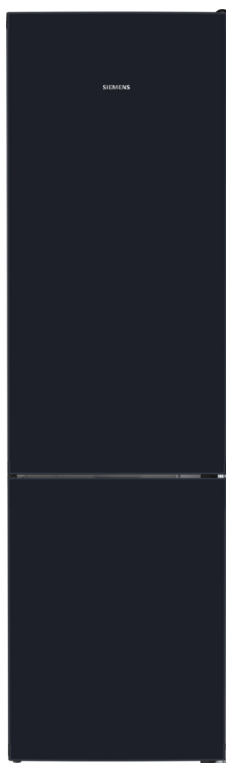

Frigorífico combi acabado en cristal negro satinado: diseño diferencial, tecnología total NoFrost y sistema de conservación hyperFresh Box para mantener las frutas y verduras frescas durante más tiempo.

- ✓ Diseño en cristal negro satinado: un frigorífico que atrae todas las miradas.
- ✓ hyperFresh <0°>: Más espacio para las frutas y verduras. Un cajón de baja temperatura para el pescado y la carne.
- ✓ Pared trasera metálica multiAirflow: enfría de forma uniforme alimentos y bebidas en todos los niveles.
- ✓ El compresor con tecnología Inverter mejora el control de la temperatura del frigorífico y su eficiencia.
- ✓ Iluminación LED en el congelador: ilumina tu congelador como nunca.

Equipamiento

Datos técnicos

Clase de eficiencia energética ¹ :	B
Promedio anual de consumo de energía en kilovatios hora por año (kWh/a) ² :	129 kWh/annum
Suma de volúmenes de compartimentos de congelador:	103 l
Suma de volúmenes de compartimentos de abatidor:	260 l
Emissiones de ruido aéreo:	33 dB(A) re 1pW
Clase de emisiones de ruido aéreo:	B
Diseño:	Libre instalación
Opción de puerta panelable:	No posible
Altura:	2030 mm
Altura:	600 mm
Ancho:	665 mm
Peso neto:	95.7 kg
Código EAN:	4242003945452
Intensidad corriente eléctrica:	10 A
Bisagra de la puerta:	Derecha reversible
Tensión:	220-240 V
Frecuencia:	50 Hz
Longitud del cable de alimentación eléctrica:	226 cm
Nº de motocompresores:	1
Nº de sistemas de frío independientes:	2
Ventilador interior sección frigorífico:	No
Puerta reversible:	Si
Nº de bandejas ajustables en el compartimento frigorífico:	3
Estantes para botellas:	Si
Sistema No frost:	Frigorífico y congelador
Tipo de instalación:	Libre instalación



¹ Dentro del rango de clases de eficiencia energética de A a G.

² Basado en los resultados del test estándar de 24 horas. El consumo real depende del uso/posición del aparato.

iQ700, Frigorífico combinado de libre instalación, Acabado en cristal, 203 x 60 cm, Negro mate satinado, Total noFrost KG39NSBBF

Equipamiento	
<ul style="list-style-type: none"> • 203 x 60 cm • Total NoFrost, Frigorífico combinado de libre instalación <p>Consumo y rendimiento</p> <ul style="list-style-type: none"> • Clase de eficiencia energética: B, dentro del rango de A (más eficiente) a G (menos eficiente) • Volumen útil total: 363 l • Consumo anual de energía: 129 kWh/a • Función "súper-congelación" • Muy silencioso: 33 dB <p>Diseño</p> <ul style="list-style-type: none"> • Puertas negro satinado • Tiradores laterales integrados • Panel trasero interior con diseño metalizado y MultiAirFlow • Iluminación interior mediante LED con softStart <p>Prestaciones</p> <ul style="list-style-type: none"> • Total NoFrost • Se conecta a tu móvil vía Home Connect. • Bluetooth • Visualización de la temperatura mediante LED • Regulación independiente de temperatura en el frigorífico y congelador • Función "super-refrigeración" con desconexión automática • Alarma óptica y acústica de puerta abierta • Alarma óptica y acústica de avería <p>Prestaciones</p> <ul style="list-style-type: none"> • Capacidad útil total del refrigerador: 260 l • Tecnología noFrost • Bandejas de cristal EasyAccess con topes de seguridad • Accesorio soporte de bebidas, Botellero cromado de gran capacidad • Bandejas de cristal EasyAccess con topes de seguridad antivuelco • Mantequillera • 1 balcón grande, 2 balcones pequeños <p>Sistema de conservación</p> <ul style="list-style-type: none"> • Cajón hyperFresh con regulador de humedad para frutas y verduras • Cajón hyperFresh <-0°C> para carnes y pescados <p>Congelador</p> <ul style="list-style-type: none"> • Capacidad útil total del congelador: 103 l • Capacidad de congelación 24h: 10 kg • Tiempo aumento de temperatura : 18 h • 3 cajones transparentes en el congelador • Iluminación en el congelador <p>Medidas</p> <ul style="list-style-type: none"> • Dimensiones del aparato (alto x ancho x fondo sin tirador): 203 x 60 	<p>x 66.5 cm</p> <p>Información técnica</p> <ul style="list-style-type: none"> • Puerta reversible • Ruedas traseras y patas delanteras regulables en altura • Tensión nominal: 220 - 240 V. • Longitud del cable de conexión: 226 cm • Clase Climática: SN-T <p>Accesorios</p> <ul style="list-style-type: none"> • Posibilidad de unión de dos aparatos con el accesorio de unión correspondiente <p>Especificaciones del país</p> <ul style="list-style-type: none"> • Eco Based on the results of the standard 24-hour test. Actual consumption depends on usage/position of the appliance. <p>Seguridad</p> <p>Instalación</p> <p>INFORMACIÓN GENERAL</p>

iQ700, Frigorífico combinado de libre instalación, Acabado en cristal, 203 x 60 cm, Negro mate satinado, Total noFrost KG39NSBBF

Dibujos acotados

Dimensiones en mm

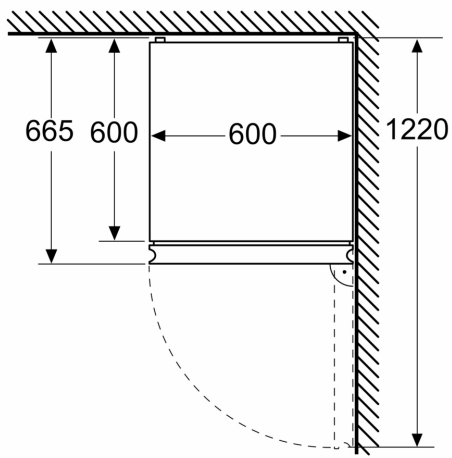

Dimensiones en mm

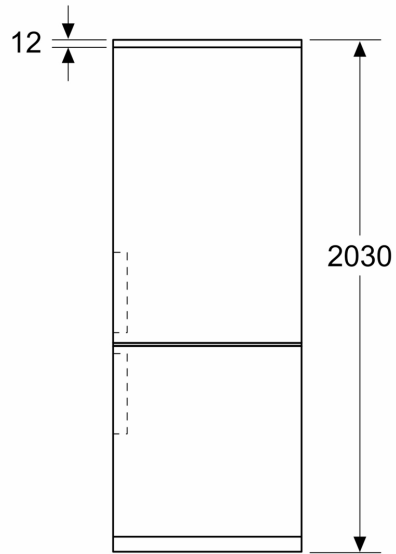

Dimensiones en mm

