

iQ300, Multipuerta, 183 x 90.5 cm, Acero negro antihuellas, Total noFrost KF96NAXEA

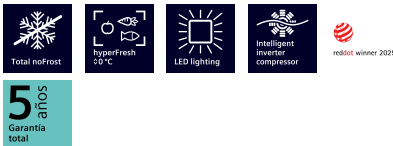

Frigorífico MultiDoor con sección especial para vinos y sistema de frescura hyperFresh: condiciones perfectas para conservar pescado y carne, así como frutas y verduras.

- ✓ Total noFrost: Nunca más descongeles tu congelador y despídete de las gotas en la pared trasera del frigorífico.
- ✓ hyperFresh 0°: Más espacio para las frutas y verduras. Un cajón de baja temperatura para el pescado y la carne.
- ✓ Pared trasera metálica multiAirflow: enfría de forma uniforme alimentos y bebidas en todos los niveles.
- ✓ Iluminación LED: Iluminación uniforme para ver todos los alimentos y elementos del frigorífico.
- ✓ El compresor con tecnología Inverter mejora el control de la temperatura del frigorífico y su eficiencia.

Equipamiento

Datos técnicos

Clase de eficiencia energética ¹ :	E
Promedio anual de consumo de energía en kilovatios hora por año (kWh/a) ² :	333 kWh/annum
Suma de volúmenes de compartimentos de congelador:	200 l
Suma de volúmenes de compartimentos de abatidor:	405 l
Emisiones de ruido aéreo:	38 dB(A) re 1pW
Clase de emisiones de ruido aéreo:	C
Diseño:	Libre instalación
Opción de puerta panelable:	No posible
Altura:	1830 mm
Altura:	905 mm
Ancho:	731 mm
Peso neto:	118.9 kg
Código EAN:	4242003895979
Intensidad corriente eléctrica:	10 A
Bisagra de la puerta:	Izquierda y derecha
Tensión:	220-240 V
Frecuencia:	50-60 Hz
Longitud del cable de alimentación eléctrica:	240 cm
Nº de motocompresores:	1
Nº de sistemas de frío independientes:	1
Ventilador interior sección frigorífico:	Si
Puerta reversible:	No
Nº de bandejas ajustables en el compartimento frigorífico:	3
Estantes para botellas:	No
Sistema No frost:	Frigorífico y congelador
Tipo de instalación:	Libre instalación



¹ Dentro del rango de clases de eficiencia energética de A a G.

² Basado en los resultados del test estándar de 24 horas. El consumo real depende del uso/posición del aparato.

iQ300, Multipuerta, 183 x 90.5 cm, Acero negro antihuellas, Total noFrost KF96NAXEA

Equipamiento

Consumo y rendimiento

- Clase de eficiencia energética: E, dentro del rango de A (más eficiente) a G (menos eficiente)
- Clase de eficiencia energética: A
- Consumo anual de energía: 333 kWh/a
- Consumo anual de energía: 333 kWh/año
- Consumo de energía: 472 kWh
- Muy silencioso: 38 dB
- Capacidad de congelación 24h: 13 kg

Diseño

- Puertas Acero negro antihuellas
- Display touchControl digital integrado en la puerta
- Panel trasero interior con diseño metalizado y MultiAirFlow
- Iluminación interior LED
- Iluminación interior LED
- Iluminación interior mediante LEDs.
- Equipamiento interior con perfiles cromados

Prestaciones

- Bandejas de cristal EasyAccess con tope de seguridad en el refrigerador
- 4 bandejas de cristal de seguridad en el refrigerador, 3 de ellas con perfiles cromados y regulables en altura
- 2 balcones en la puerta del refrigerador
- 2 balcón grande, 2 balcones pequeños
- Botellero flexible

Prestaciones

- Tecnología total noFrost
- Tecnología total noFrost
- Desescarche automático del refrigerador
- Función "super-refrigeración" con desconexión automática
- Alarma óptica de puerta abierta
- Alarma de temperatura
- Alarma acústica de avería

Sistema de conservación

- Cajón hyperFresh «0°C» para carnes y pescados
- 1 cajón hyperFresh con control de humedad y raíles - Conserva frutas y verduras frescas durante más tiempo

Congelador

- 6 cajones transparentes en el congelador
- Una cubitera

Medidas

- Para un consumo estable y eficiente usar los distanciadores incluidos para su instalación
- Dimensiones del aparato (alto x ancho x fondo sin tirador): 183 x 90.5 x 73.1 cm

Información técnica

- Volumen útil total: 605 l
- Capacidad útil total del refrigerador: 405 l
- Capacidad útil total del congelador: 200 l
- Volumen neto compartimento 4* : 200 l
- Clase Climática: SN-T
- 4 ruedas para un fácil transporte, 3 de ellas regulables en altura.
- Tensión nominal: 220 - 240 V.

Accesorios

- Posibilidad de unión de dos aparatos con el accesorio de unión correspondiente

iQ300, Multipuerta, 183 x 90.5 cm, Acero negro antihuellas, Total noFrost KF96NAXEA

Dibujos acotados

Dimensiones en mm

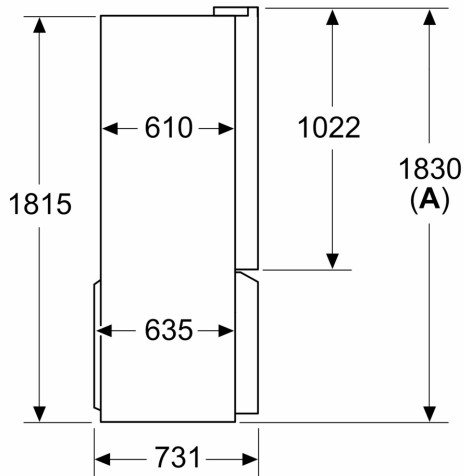

A: La parte frontal es ajustable desde 1830-1847 mm, con las patas de nivelación totalmente extendidas

Dimensiones en mm

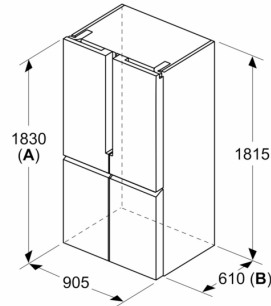

A: La parte frontal es ajustable desde 1830-1847 mm, con las patas de nivelación totalmente extendidas
B: Añadir 25 mm para los espaciadores fijados en la parte posterior

Dimensiones en mm

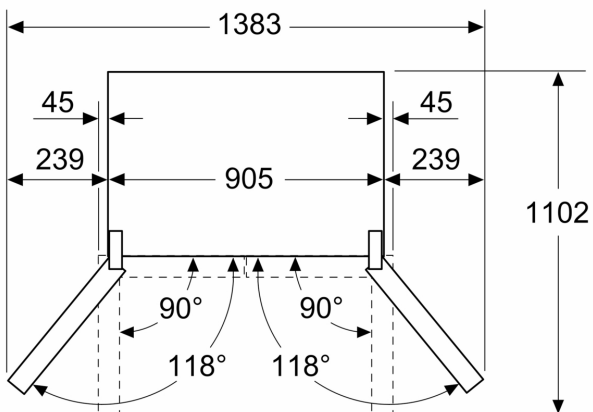

Dimensiones en mm

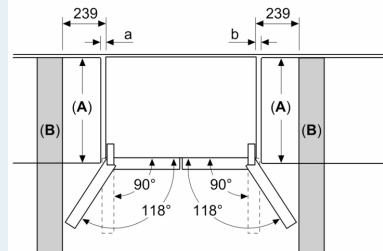

A	a	b
≤ 600	0	0
600 < A ≤ 650	45	45
650 < A ≤ 700	60	60
> 700	239	239

A: Profundidad de encimera o de mueble

B: Pared
 Los cajones se pueden extraer y quitar con la puerta abierta en un ángulo de 90°