

iQ500, Frigorífico americano, 178.7 x 90.8 cm, Acero inoxidable KA93DAIEP



Frigorífico americano NoFrost: con un moderno display en la puerta y descongelación automática.

- ✓ Acero antihuellas: puertas de acero inoxidable más limpias
- ✓ Botellero: Guarda tus botellas de forma segura y al alcance de la mano.
- ✓ Super-refrigeración: enfría más rápido los alimentos.
- ✓ Súper congelación: Congela rápidamente incluso grandes cantidades de alimentos.
- ✓ Cajones y estantes de cristal que puedes cambiar de sitio para organizar tu congelador.

Equipamiento

Datos técnicos

Clase de eficiencia energética ¹ :	E
Promedio anual de consumo de energía en kilovatios hora por año (kWh/a) ² :	323 kWh/annum
Suma de volúmenes de compartimentos de congelador:	191 l
Suma de volúmenes de compartimentos de abatidor:	371 l
Emissiones de ruido aéreo:	42 dB(A) re 1pW
Clase de emisiones de ruido aéreo:	D
Diseño:	Libre instalación
Opción de puerta panelable:	No posible
Altura:	1787 mm
Altura:	908 mm
Ancho:	707 mm
Peso neto:	113.2 kg
Potencia:	240 W
Intensidad corriente eléctrica:	10 A
Bisagra de la puerta:	Izquierda y derecha
Tensión:	220-240 V
Frecuencia:	50 Hz
Longitud del cable de alimentación eléctrica:	170 cm
Nº de motocompresores:	1
Nº de sistemas de frío independientes:	1
Ventilador interior sección frigorífico:	No
Puerta reversible:	No
Nº de bandejas ajustables en el compartimento frigorífico:	0
Estantes para botellas:	Si
Código EAN:	4242003866993
Marca:	Siemens
Código comercial del producto:	KA93DAIEP
Sistema No frost:	Frigorífico y congelador
Tipo de instalación:	Libre instalación
Accesorios incluidos:	1 x Manguera conexiones, 1 x Huevera



¹ Dentro del rango de clases de eficiencia energética de A a G.

² Basado en los resultados del test estándar de 24 horas. El consumo real depende del uso/posición del aparato.

iQ500, Frigorífico americano, 178.7 x 90.8 cm, Acero inoxidable KA93DAIEP

Equipamiento

- KA93DAIEP
- Tecnología total noFrost, Frigorífico americano noFrost
- 179 x 91 cm

Consumo y rendimiento

Diseño

- Puertas acero antihuellas
- Tirador exterior
- Iluminación interior LED

Prestaciones

- Display exterior touchControl
- Display touchControl digital integrado en la puerta
- Control electrónico e independiente de la temperatura
- Función "super-refrigeración" con desconexión automática
- Función "super-congelación" con desconexión automática
- Alarma óptica y acústica de puerta abierta

Dispensador exterior

- Preparador automático de cubitos de hielo: iceMaker

Prestaciones

- Tecnología noFrost
- 5 bandejas de cristal de seguridad
- 3 balcones en la puerta del refrigerador
- Botellero cromado de gran capacidad

Sistema de conservación

- 2 cajones de frutas y verduras con raíles

Congelador

- 2 cajones transparentes en el congelador
- Compartimento especial en la puerta para productos delicados

Información técnica

- HomeBar: acceso directo sin necesidad de abrir la puerta

Medidas

- Dimensiones del aparato (alto x ancho x fondo sin tirador): 178.7 x 90.8 x 70.7 cm
- Tensión nominal: 220 - 240 V.

Accesorios

- Posibilidad de unión de dos aparatos con el accesorio de unión correspondiente

Especificaciones del país

- Eco Based on the results of the standard 24-hour test. Actual consumption depends on usage/position of the appliance.

Seguridad

Instalación

INFORMACIÓN GENERAL

**iQ500, Frigorífico americano,
178.7 x 90.8 cm, Acero inoxidable
KA93DAIEP**

Dibujos acotados

Dimensiones en mm

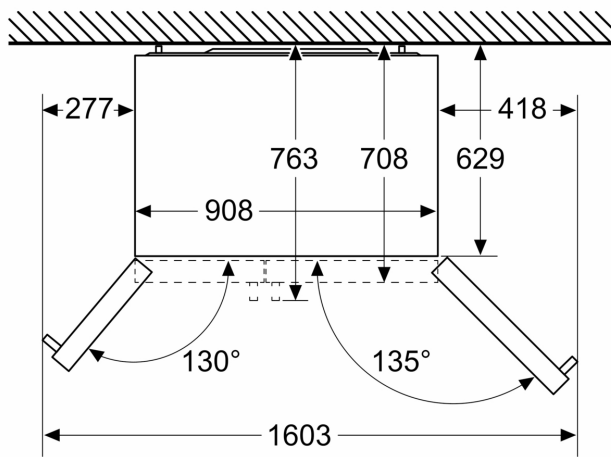

Dimensiones en mm

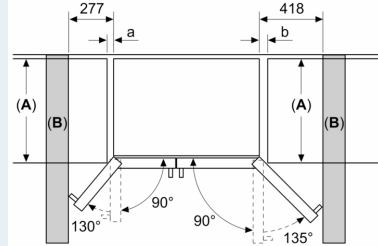

A	a	b
≤ 600	50	50
600 < A ≤ 650	50	50
650 < A ≤ 700	53	96
> 700	277	418

A: Profundidad de encimera o de mueble

B: Pared
Los cajones se pueden extraer con la puerta abierta en un ángulo de 90°
Los cajones se pueden extraer con la puerta completamente abierta

Dimensiones en mm

