

## iQ700, Built-In Microwave, Negro BF722L1B1



Microondas con touchControl para un control sencillo y directo de los programas y ajustes

- ✓ El agua con jabón vaporizada reblandece la suciedad para una limpieza más fácil. El asistente de limpieza humidClean es tu mejor aliado para limpiar sin esfuerzo.
- ✓ Función cookControl: La manera más fácil y precisa de cocinar gracias a los 7 programas automáticos.
- ✓ 900 vatios: Ahorra tiempo y aprovecha al máximo la potencia.
- ✓ Apertura lateral: ideal para instalaciones en alto.

### Equipamiento

#### Datos técnicos

Función adicional: ..... Solo microondas  
 Tipo de control: ..... Electrónica  
 Dimensiones de instalación necesarias (H x W x D): ... 382x594x318 mm  
 Dimensiones cavidad (alto, ancho, fondo): ..... 230 x 350 x 270 mm  
 Longitud del cable de alimentación eléctrica: ..... 175 cm  
 Peso neto: ..... 15.6 kg  
 Peso bruto: ..... 18.2 kg  
 Código EAN: ..... 4242003906514  
 Potencia máxima del microondas<sup>1</sup>: ..... 900 W  
 Potencia: ..... 1220 W  
 Intensidad corriente eléctrica: ..... 10 A  
 Tensión: ..... 220-240 V  
 Frecuencia: ..... 50; 60 Hz  
 Tipo de enchufe: ..... Schuko con conexión a tierra



<sup>1</sup> Tecnología inteligente Inverter: La potencia máxima se regulará a 600 W cuando se use durante un tiempo prolongado.

## iQ700, Built-In Microwave, Negro BF722L1B1

### Equipamiento

#### Diseño

- Apertura lateral izquierda
- touchControl

#### Prestaciones

- Base cerámica sin plato giratorio
- Concepto de fácil uso: especialmente sencillo, configuración sin problemas
- 5 niveles de potencia del microondas: máximo 900 W
- 4 programas con función microondas y 3 programas para descongelar.
- 30 segundos a máxima potencia con un solo toque
- cookControl: 7 recetas
- Iluminación interior por LED
- Reloj electrónico con programación de paro de cocción.
- Capacidad: 21 litros

#### Limpieza

- Asistente de limpieza humidClean

#### Seguridad

- Ventilador de refrigeración

#### Información técnica

- Longitud del cable de conexión: 175 cm
- Potencia total a red eléctrica: 1.22 kw
- Tensión nominal: 220 - 240 V
- 60 cm de ancho

#### Medidas

- Dimensiones del aparato (alto x ancho x fondo): 382 mm x 594 mm x 318 mm
- Dimensiones de encastre (alto x ancho x fondo): 362 mm-382 mm x 560 mm-568 mm x 300 mm
- Consultar y respetar las dimensiones de encastre facilitadas en el manual de instalación

**iQ700, Built-In Microwave, Negro  
BF722L1B1**

Dibujos acotados

Dimensiones en mm

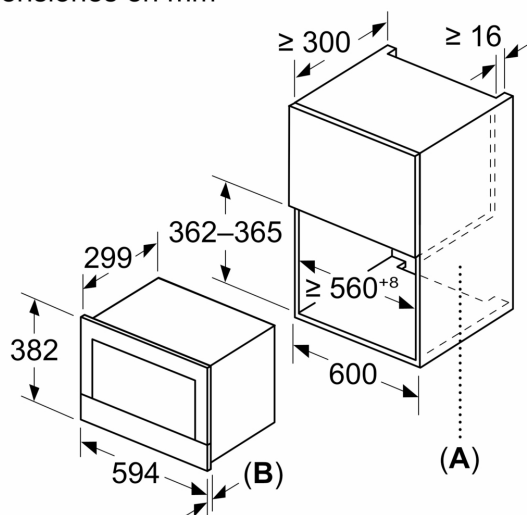

**A:** Pared trasera abierta  
**B:** 19,5 mm

Dimensiones en mm

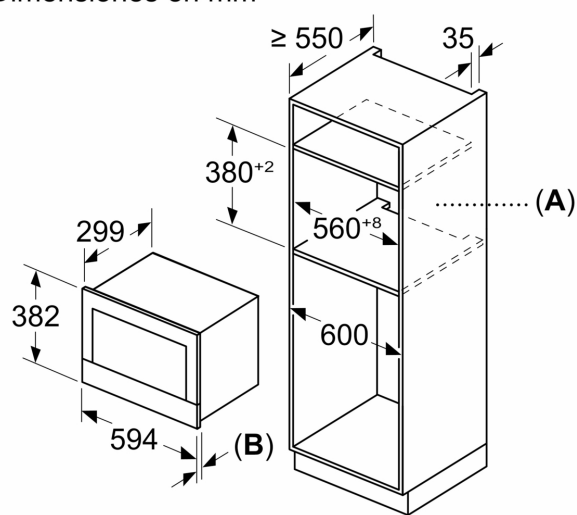

**A:** Pared trasera abierta  
**B:** 19,5 mm

Dimensiones en mm

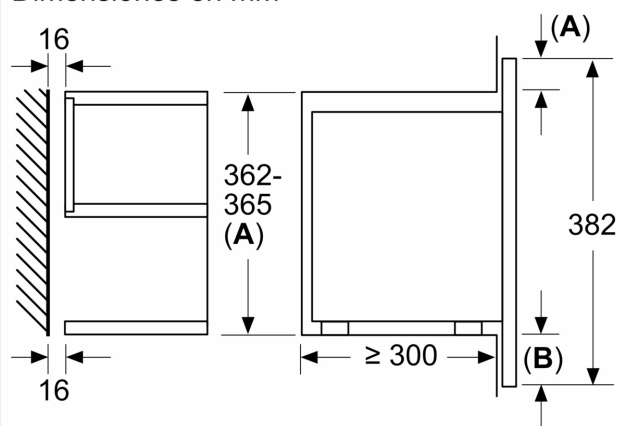

**A:** Saliente superior:  
Hueco 362: 6 mm  
Hueco 365: 3 mm  
**B:** Saliente inferior: 14 mm