

Lavavajillas totalmente integrable, 45 cm
3VT532XA



3VT532XA

- Consumo de agua programa Eco 50 °C: 9,5 litros
- Clase de eficiencia energética: A+ (dentro del rango de A++ + a D)
- Motor ExtraSilencio
- Capacidad: 10 servicios
- Tercera bandeja para cubiertos y utensilios
- Display digital con bloqueo de seguridad para niños:
- - Programación diferida hasta 24 h
- - Indicación de tiempo restante
- - Indicación de reposición de sal y abrillantador
- 5 programas de lavado: Intensivo 70 °C, Mix 65 °C, Eco 50 °C, Rápido 65 °C y Prelavado
- Funciones: Media Carga y Más rápido
- InfoLight
- Sistema de protección de cristal: Intercambiador de calor
- Detección automática de detergentes "Todo en 1"
- 10 años de garantía de la cuba
- AquaStop® con garantía de por vida**
- Cesta superior RackMatic regulable en 3 alturas
- Bandeja dosificadora de detergente
- Varillas abatibles cesta superior/inferior: 2/2
- Cuba íntegra de acero inoxidable con 10 años de garantía

Accesorios incluidos

4242006267117



Lavavajillas totalmente integrable, 45 cm 3VT532XA

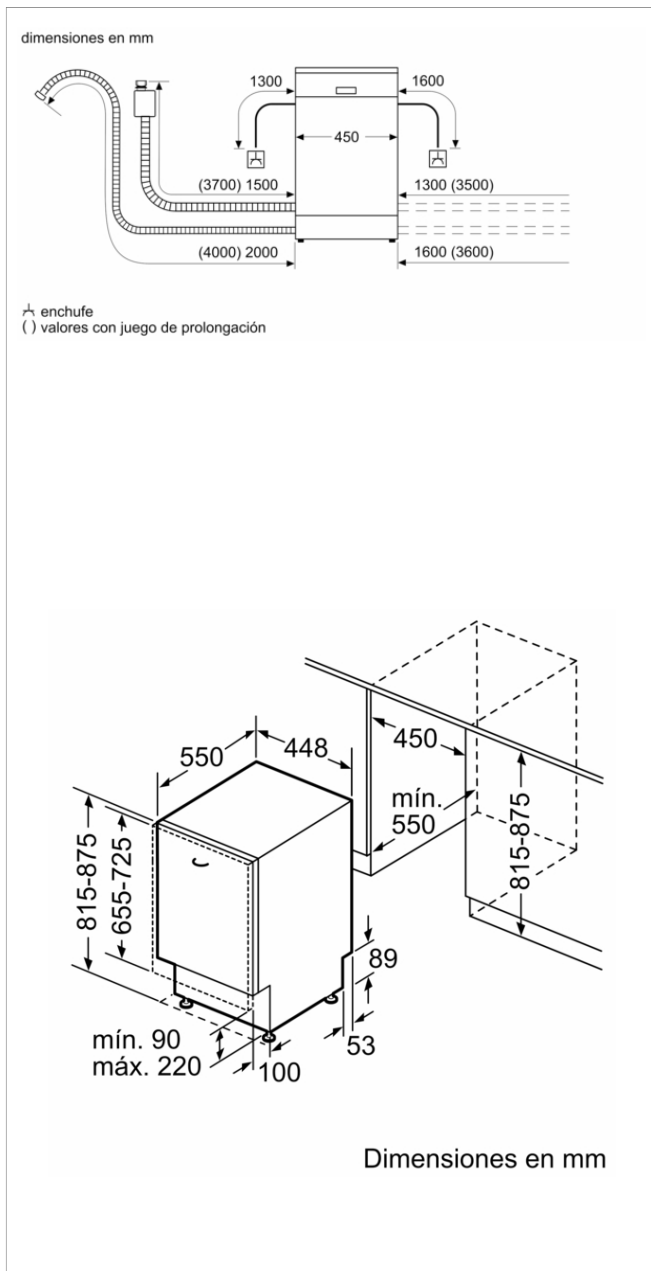

Características

Clase de eficiencia energética: F
 Consumo de energía de 100 ciclos del programa Eco: 84 kWh
 Número máximo de cubiertos: 10
 Consumo de agua del programa eco en litros por ciclo: 9,5 l
 Duración del programa: 3:15 h
 Emisiones de ruido aéreo: 48 dB(A) re 1 pW
 Clase de emisiones de ruido aéreo: C
 Tipo de construcción: Integrable
 Altura de la encimera extraíble: 0 mm
 Dimensiones del aparato: 815 x 448 x 550 mm
 Dimensiones de instalación necesarias (H x W x D): 815-875 x 450 x 550 mm
 Certificaciones de homologación: CE, VDE
 Fondo con puerta abierta a 90 grados: 1150 mm
 Patas regulables: Sí, a todo
 Ajuste máximo de las patas: 60 mm
 Zócalo regulable: Ambos horizontal y vertical
 Peso neto: 30,725 kg
 Peso bruto: 32,5 kg
 Potencia de conexión: W
 Intensidad corriente eléctrica: 10 A
 Tensión: 220-240 V
 Frecuencia: 50; 60 Hz
 Longitud del cable de alimentación eléctrica: 175 cm
 Tipo de enchufe: Schuko con conexión a tierra
 Longitud del manguito de entrada: 165 cm
 Longitud del manguito de salida: 205 cm
 Código EAN: 4242006267117
 Tipo de instalación: Totalmente integrable

Características de consumo y conexión

2021-12-03