

Lavavajillas integrable, 60 cm, Acero inoxidable  
3VI300XP



### 3VI300XP

- Consumo de agua programa Eco 50 °C: 14 litros
- Clase de eficiencia energética: A+ (dentro del rango de A++ + a D)
- Motor ExtraSilencio
- Capacidad: 12 servicios
- Indicadores luminosos:
  - - Inicio diferido en 3/6/9 horas
  - - Indicación de fase de programa de lavado
  - - Indicación de reposición de sal y abrillantador
- 4 programas de lavado: Mix 65 °C , Eco 50 °C , Rápido 45 °C y Prelavado
- Función especial: Media carga
- Detección automática de detergentes "Todo en 1"
- 10 años de garantía de la cuba
- Sistema antifugas AquaSafe
- Cesta superior regulable en altura
- Bandeja dosificadora de detergente
- Varillas abatibles cesta superior/inferior: 0/2
- Cuba mixta de acero inoxidable y Polinox® con 10 años de garantía.

### Accesorios incluidos

4242006205553



## Lavavajillas integrable, 60 cm, Acero inoxidable 3VI300XP

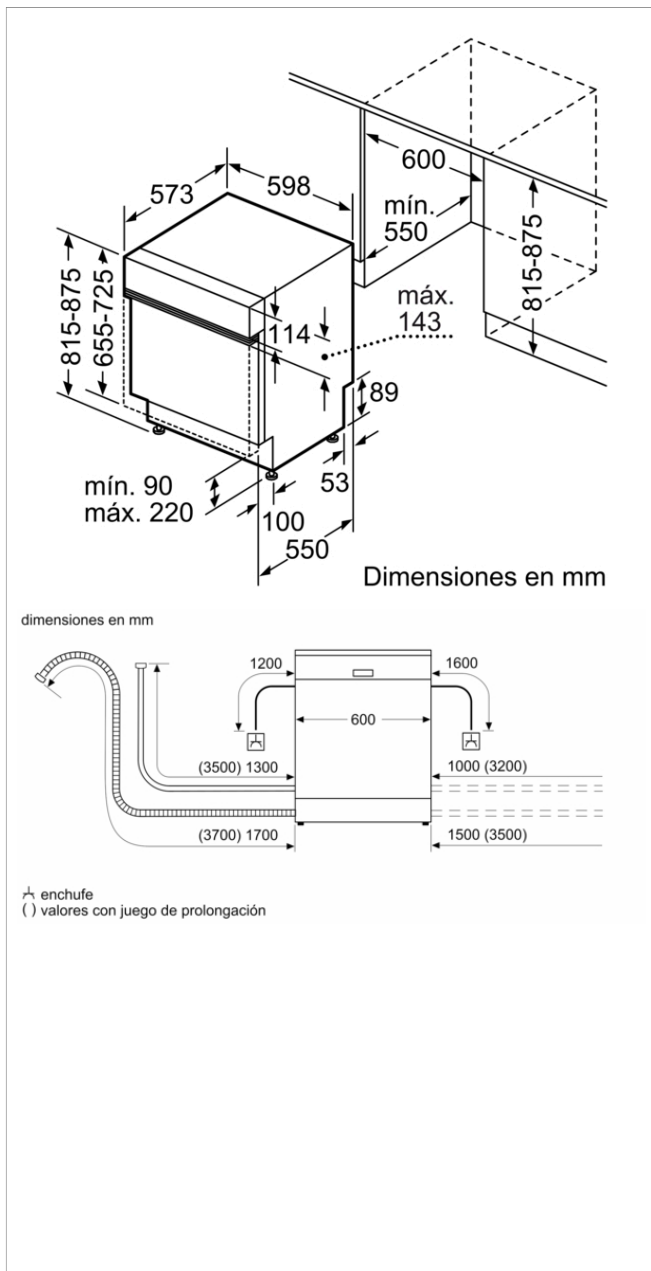

### Características

- Clase de eficiencia energética: F
- Consumo de energía de 100 ciclos del programa Eco: 102 kWh
- Número máximo de cubiertos: 12
- Consumo de agua del programa eco en litros por ciclo: 14,0 l
- Duración del programa: 3:30 h
- Emisiones de ruido aéreo: 52 dB(A) re 1 pW
- Clase de emisiones de ruido aéreo: D
- Tipo de construcción: Integrable
- Altura de la encimera extraíble: 0 mm
- Dimensiones del aparato: 815 x 598 x 573 mm
- Dimensiones de instalación necesarias (H x W x D): 815-875 x 600 x 550 mm
- Certificaciones de homologación: CE, VDE
- Fondo con puerta abierta a 90 grados: 1150 mm
- Patas regulables: Si, a todo
- Ajuste máximo de las patas: 60 mm
- Zócalo regulable: Ambos horizontal y vertical
- Peso neto: 30,8 kg
- Peso bruto: 33,0 kg
- Potencia de conexión: 2400 W
- Intensidad corriente eléctrica: 10 A
- Tensión: 220-240 V
- Frecuencia: 50; 60 Hz
- Longitud del cable de alimentación eléctrica: 175 cm
- Tipo de enchufe: Schuko con conexión a tierra
- Longitud del manguito de entrada: 150 cm
- Longitud del manguito de salida: 190 cm
- Código EAN: 4242006205553
- Tipo de instalación: Integrable

### Características de consumo y conexión

2022-02-05