

## Lavavajillas integrable, 60 cm 3VF5012NP



## La comodidad convertida en lavavajillas, con todos los programas y funciones necesarios para un resultado perfecto en tu vajilla.

- Garantía Total 10 años de la cuba: sustitución, mano de obra y desplazamiento.
- Perfecto para instalaciones en alto.
- Motor ExtraSilencio, minimiza el ruido y alarga su vida útil.
- Varillas abatibles flexibles
- El programa Automático ajusta el lavado a la suciedad de la vajilla

### Datos técnicos

Clase de eficiencia energética:	.....E
Consumo de energía de 100 ciclos del programa Eco:	.....92 kWh
Número máximo de cubiertos:	.....12
Consumo de agua del programa eco en litros por ciclo:	.....10.5 l
Duración del programa:	.....4:30 h
Emisiones de ruido aéreo:	.....48 dB(A) re 1 pW
Clase de emisiones de ruido aéreo:	.....C
Tipo de construcción:	.....Integrable
Altura de la encimera extraíble:	.....0 mm
Dimensiones del aparato:	.....815 x 598 x 550 mm
Dimensiones de instalación necesarias (H x W x D):	.....815-875 x 600 x 550 mm
Fondo con puerta abierta a 90 grados:	.....1150 mm
Patas regulables:	.....Si, a todo
Ajuste máximo de las patas:	.....60 mm
Zócalo regulable:	.....Ambos horizontal y vertical
Peso neto:	.....32.6 kg
Peso bruto:	.....34.4 kg
Potencia de conexión:	.....2400 W
Intensidad corriente eléctrica:	.....10 A
Tensión:	.....220-240 V
Frecuencia:	.....50; 60 Hz
Longitud del cable de alimentación eléctrica:	.....175.0 cm
Tipo de enchufe:	.....Schuko con conexión a tierra
Longitud del manguito de entrada:	.....165 cm
Longitud del manguito de salida:	.....190 cm
Código EAN:	.....4242006310196
Tipo de instalación:	.....Totalmente integrable



## Lavavajillas integrable, 60 cm 3VF5012NP

dimensiones en mm

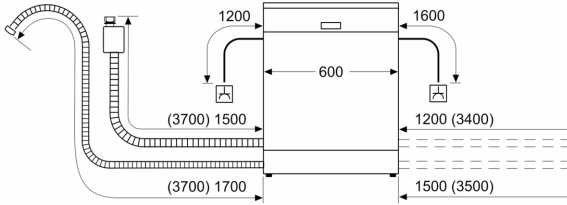

⚡ enchufe  
( ) valores con juego de prolongación

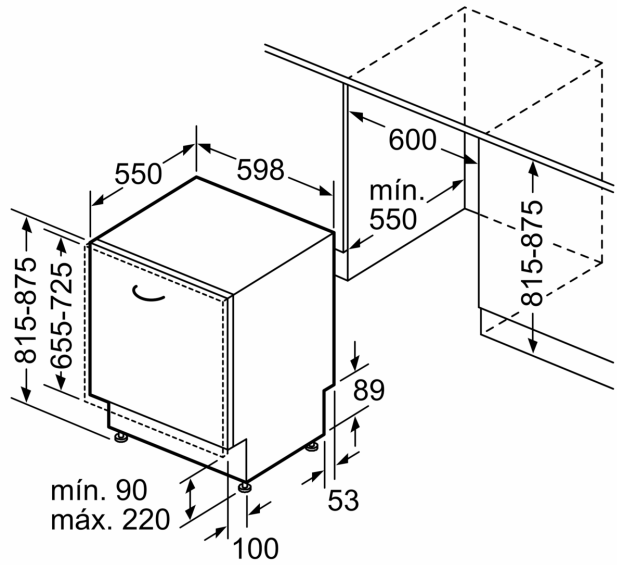

Dimensiones en mm