

Lavavajillas integrable, 60 cm, Puerta deslizante 3VF5010DP



La comodidad convertida en lavavajillas, con todos los programas y funciones necesarios para un resultado perfecto en tu vajilla.

- El cestillo Dúo para cubiertos: un solo accesorio, multitud de posibilidades.
- El programa Automático ajusta el lavado a la suciedad de la vajilla
- Motor ExtraSilencio, minimiza el ruido y alarga su vida útil.
- Garantía Total 10 años: sustitución, mano de obra y desplazamiento.
- Ahora puedes activar el control de tu lavavajillas desde la app Home Connect.

Datos técnicos

Clase de eficiencia energética:	E
Consumo de energía de 100 ciclos del programa Eco:	92 kWh
Número máximo de cubiertos:	12
Consumo de agua del programa eco en litros por ciclo:	10.5 l
Duración del programa:	4:30 h
Emissiones de ruido aéreo:	48 dB(A) re 1 pW
Clase de emisiones de ruido aéreo:	C
Tipo de construcción:	Integrable
Altura de la encimera extraíble:	0 mm
Dimensiones del aparato:	815 x 598 x 550 mm
Dimensiones de instalación necesarias (H x W x D):	815-875 x 600 x 550 mm
Fondo con puerta abierta a 90 grados:	1150 mm
Patas regulables:	Si, a todo
Ajuste máximo de las patas:	60 mm
Zócalo regulable:	Ambos horizontal y vertical
Peso neto:	32.0 kg
Peso bruto:	34.2 kg
Potencia de conexión:	2400 W
Intensidad corriente eléctrica:	10 A
Tensión:	220-240 V
Frecuencia:	50; 60 Hz
Longitud del cable de alimentación eléctrica:	175.0 cm
Tipo de enchufe:	Schuko con conexión a tierra
Longitud del manguito de entrada:	165 cm
Longitud del manguito de salida:	190 cm
Código EAN:	4242006298821
Tipo de instalación:	Totalmente integrable



4 242006 298821

Lavavajillas integrable, 60 cm, Puerta deslizante 3VF5010DP

dimensiones en mm

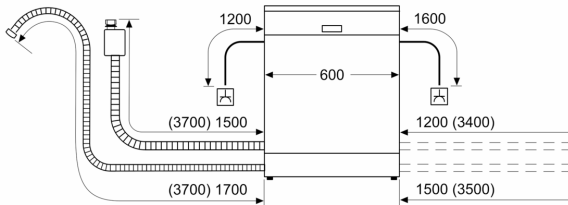

⚡ enchufe
() valores con juego de prolongación

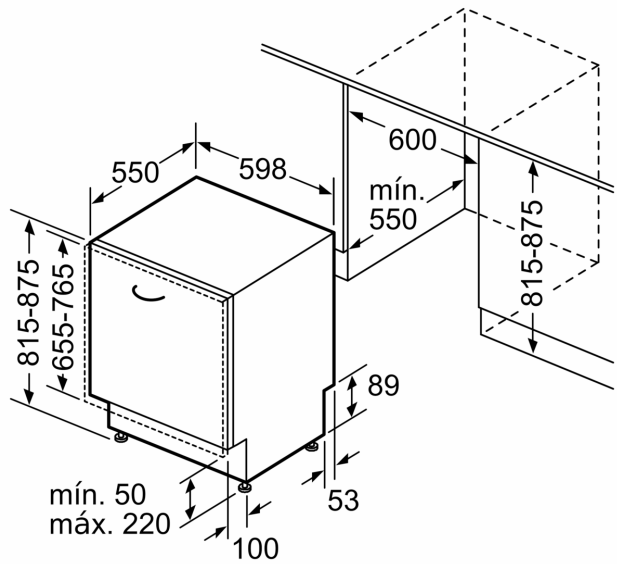

Dimensiones en mm