

Horno, 60 x 60 cm, Negro 3HB506NM



A

Un horno de la Serie Acero con programación electrónica, las prestaciones imprescindibles para una cocina actual.

- Puerta abatible, un sistema de apertura para cualquier tipo de cocina.
- Railes Comfort en 1 altura, coloca la bandeja sin esfuerzo.
- Asistente de limpieza Aqualisis, mantén tu horno en buenas condiciones.
- Función horno de leña, te recordará a la cocina de siempre
- Control mecánico: práctico e intuitivo para tu máxima comodidad.

Datos técnicos

Tipo de construcción: Integrable
 Sistema de limpieza: Hidrolítico, Paredes Oxylytic
 Dimensiones de instalación necesarias (H x W x D): 575-597 x 560-568 x 550 mm
 Dimensiones de instalación necesarias (H x W x D): 595 x 595 x 515 mm
 Medidas del producto embalado: 665 x 635 x 635 mm
 Material del panel de mandos: Metal pintado
 Material de la puerta: vidrio
 Peso neto: 29.2 kg
 Volumen útil (de la cavidad): 61 l
 Método de cocción: Hornear, Horno de leña, Solera, Turbo grill, Turbohornear 2D, Grill variable total
 Regulación de temperatura: Mecánico
 Número de luces interiores: 1
 Longitud del cable de alimentación eléctrica: 95.0 cm
 Código EAN: 4242006221546
 Número de cavidades - (2010/30/CE): 1
 Clase de eficiencia energética (2010/30/EC): A
 Consumo de energía por ciclo convencional (2010/30/EC): ... 0.90 kWh/cycle
 Energy consumption per cycle forced air convection (2010/30/EC): 0.84 kWh/cycle
 Índice de eficiencia energética (2010/30/CE): 103.7 %
 Potencia de conexión: 3580 W
 Intensidad corriente eléctrica: 16 A
 Tensión: 220-240 V
 Frecuencia: 60; 50 Hz
 Tipo de enchufe: Sin enchufe
 Accesorios incluidos: 1 x Parrilla profesional, 1 x Bandeja universal



4 242006 221546

Horno, 60 x 60 cm, Negro
3HB506NM

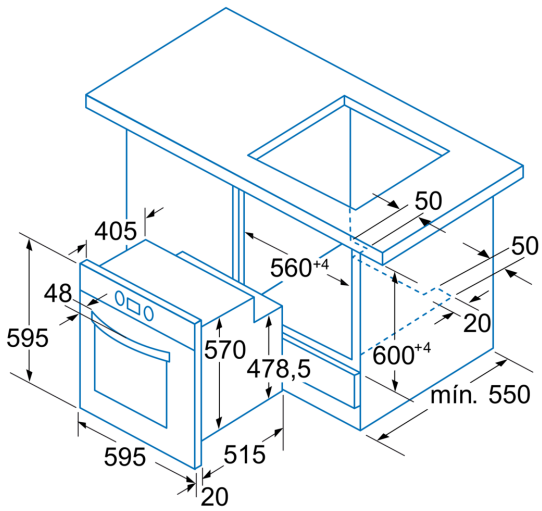

Dimensiones en mm

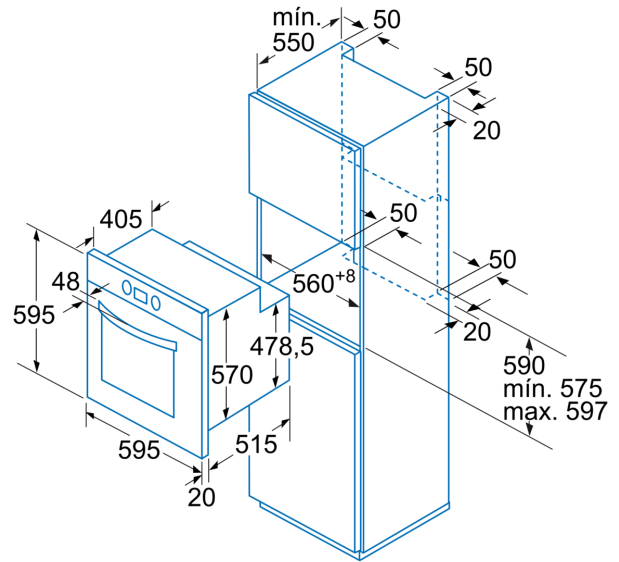

Dimensiones en mm