

Congelador de libre instalación, Inox-look
3GF8552L



3GF8552L

- Clase de eficiencia energética A++ dentro del rango A+++ a D
- Dimensiones (alto x ancho x fondo sin tirador): 176 x 60 x 65 cm
- Tirador ergonómico de fácil apertura
- Tecnología No-Frost
- Control electrónico de la temperatura
- Visualización interior de la temperatura mediante LED
- Descongelación automática en congelador
- Congelación "Súper" con autodesconexión
- Bandejas de cristal de seguridad
- Una cubitera
- Cajón de gran capacidad "Big Box"
- 5 cajones y 2 compartimentos con tapa
- Apertura de puerta a la derecha, puerta reversible
- Juntas de puerta desmontables e intercambiables
- Puede combinarse con el frigorífico 3FC1552L (accesorio de unión 3AF1860X)

Accesorios incluidos

4242006232665

**Congelador de libre instalación, Inox-look
3GF8552L**

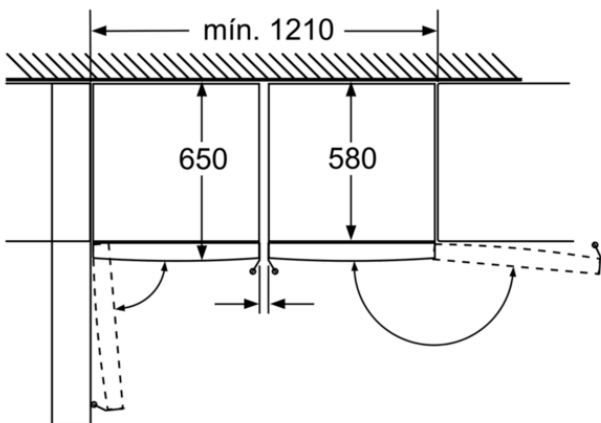

Las bandejas y los cajones se pueden extraer completamente incluso cuando el aparato se encuentra colocado directamente junto a la pared.

Dimensiones en mm

Características

Display de temperatura congelador: Digital
Luz: No
Categoría de producto: Congelador vertical
Tipo de construcción: Independiente
Opción de puerta panelable: No posible
Sistema No frost: Total
Altura del producto: 1760
Anchura del producto: 600
Fondo del aparato sin tirador (mm): 650
Medidas del producto embalado (mm): 1830 x 770 x 660
Peso neto (kg): 73,451
Peso bruto (kg): 80,0
Potencia de conexión (W): 90
Intensidad corriente eléctrica (A): 10
Frecuencia (Hz): 50
Certificaciones de homologación: CE, VDE
Longitud del cable de alimentación eléctrica (cm): 230
Bisagra de la puerta: Derecha reversible
Autonomía en caso de corte de la corriente: 19
Color de la puerta: chrome Inox-metallic
Señal de alarma / funcionamiento erróneo: Visual y sonoro
Puerta con cerradura: No
Nº de cajones /cestas: 5
Nº de flaps congelación: 2
Código EAN: 4242006232665

Características de consumo y conexión

Marca: Balay
Código comercial del producto: 3GF8552L
Categoría de producto: Congelador vertical
Clase de eficiencia energética (2010/30/EC): A++
Consumo anual de energía (kWh/annum) - NUEVA (2010/30/EC): 225,00
Capacidad neta del congelador (2010/30/EC): 220
Sistema No frost: Total
Período de subida de la temperatura: 19
Capacidad de congelación (2010/30/EC): 20
Clase climática: SN-T
Nivel de contaminación acústica (dB(A) re 1 pW): 42
Tipo de instalación: N/A

2019-06-01