

Frigorífico de dos puertas integrable, 157.8 x 54.1 cm
3FIB3720



3FIB3720

- Clase de eficiencia energética A+ dentro del rango A+++ a D
- Dimensiones de encastre (alto x ancho x fondo): 158 cm x 56 x 55 cm
- Sistema de integración de puerta deslizante
- Descongelación y evaporación automática en refrigerador
- Cajón para frutas y verduras de gran capacidad
- Bandeja interior del congelador regulable en altura
- Apertura de puerta a la derecha, puertas reversibles
- Juntas de puerta desmontables e intercambiables

Accesorios incluidos

4242006194666

A+

Frigorífico de dos puertas integrable, 157.8 x 54.1 cm
3FIB3720

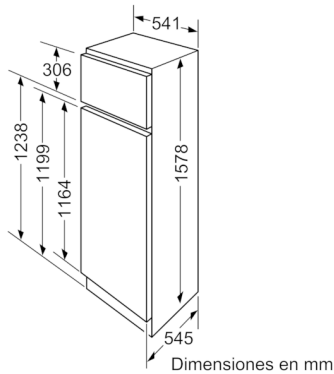

Salida de aire
 mín. 200 cm²

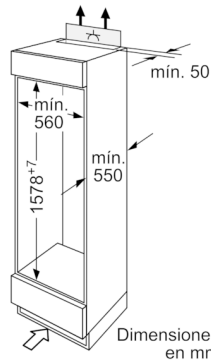

Ventilación
 del zócalo
 mín. 200 cm²

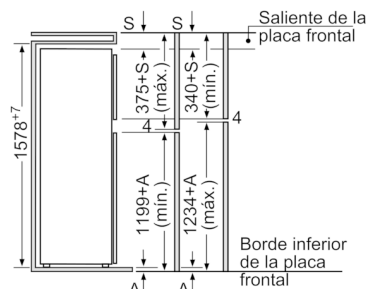

Las dimensiones de la puerta del mueble corresponden a una junta de puerta de 4 mm. Si se utiliza una junta de un ancho diferente (máx. 14 mm) deben adaptarse las medidas.

Características

Tipo de construcción: Integrable

Opción de puerta panelable: No posible

Anchura del producto: 541

Fondo del aparato sin tirador (mm): 545

Dimensiones de instalación necesarias (H x W x D): 1580 x 560 x 550

Peso neto (kg): 53,798

Potencia de conexión (W): 90

Intensidad corriente eléctrica (A): 10

Bisagra de la puerta: Derecha reversible

Tensión (V): 220-240

Frecuencia (Hz): 50

Certificaciones de homologación: CE, VDE

Longitud del cable de alimentación eléctrica (cm): 230

Autonomía en caso de corte de la corriente: 17

Nº de motocompresores: 1

Nº de sistemas de frío independientes: 1

Ventilador interior sección frigorífico: No

Puerta reversible: Si

Nº de bandejas ajustables en el compartimento frigorífico: 5

Estantes para botellas: No

Código EAN: 4242006194666

Marca: Balay

Código comercial del producto: 3FIB3720

Consumo anual de energía (kWh/annum) - NUEVA (2010/30/EC): 256,00

Capacidad neta del frigorífico (2010/30/EC): 213

Capacidad neta del congelador (2010/30/EC): 41

Sistema No frost: No

Capacidad de congelación (2010/30/EC): 2

Clase climática: ST

Nivel de contaminación acústica (dB(A) re 1 pW): 39

Tipo de instalación: Totalmente integrable

Características de consumo y conexión

2021-06-18