

**Frigorífico americano, 178.7 x 90.8 cm,
Acero inoxidable antihuellas
3FAE494XE**



Los frigoríficos americanos Balay tienen una gran capacidad y el equipamiento más completo, porque tu comodidad es lo primero.

- Control electrónico táctil digital, todo el control con el mejor diseño. Fácil de usar y de limpiar.
- Electrónica táctil integrada en la puerta, todo el control con el mejor diseño. Fácil de usar y de limpiar.
- Sus tiradores te aportan la mayor comodidad al abrir tu frigorífico.
- Con 2 cajones Big Box, dispensador de cubitos e iluminación mediante LED, tienes el equipamiento más completo en tu congelador.
- Dispensador de agua, hielo y hielo picado con altura de hasta 27cm

Datos técnicos

Clase de eficiencia energética:	E
Promedio anual de consumo de energía en kilovatios hora por año (kWh/a)	323 kWh/a
Volumen útil del congelador:	191 l
Volumen útil del frigorífico:	371 l
Emissiones de ruido aéreo:	42 dB(A) re 1 pW
Clase de emisiones de ruido aéreo:	D
Tipo de construcción:	Libre instalación
Opción de puerta panelable:	No posible
Altura:	1787 mm
Anchura:	908 mm
Fondo del aparato sin tirador:	707 mm
Peso neto:	115.2 kg
Intensidad corriente eléctrica:	10 A
Apertura de puerta:	Izquierda y derecha
Tensión:	220-240 V
Frecuencia:	50 Hz
Longitud del cable de alimentación eléctrica:	170.0 cm
Nº de motocompresores:	1
Nº de sistemas de frío independientes:	1
Ventilador interior sección frigorífico:	No
Puerta reversible:	No
Nº de bandejas ajustables en el compartimento frigorífico:	0
Estantes para botellas:	No
Capacity of Water Tank:	4.5 l
Código EAN:	4242006310073
Marca:	Balay
Código comercial del producto:	3FAE494XE
Sistema No frost:	Frigorífico y congelador
Tipo de instalación:	N/A
Accesorios incluidos:	1 x Huevera



**Frigorífico americano, 178.7 x 90.8 cm,
Acero inoxidable antihuellas
3FAE494XE**

Dimensiones en mm

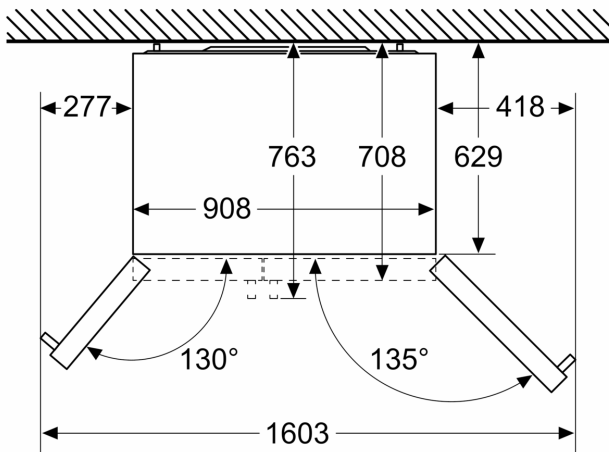

Dimensiones en mm

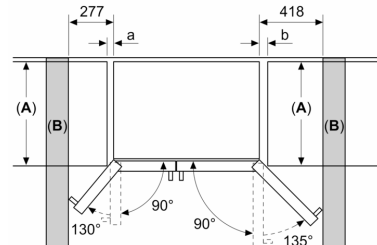

A	a	b
≤ 600	50	50
600 < A ≤ 650	50	50
650 < A ≤ 700	53	96
> 700	277	418

A: Profundidad de encimera o de mueble

B: Pared
Los cajones se pueden extraer con la puerta abierta en un ángulo de 90°
Los cajones se pueden extraer con la puerta completamente abierta

Dimensiones en mm

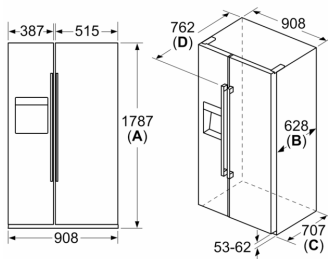

Especificaciones

- A** La parte delantera se puede ajustar de 1783 a 1792
- B** Profundidad del armario
- C** Profundidad con la puerta incluida y sin tirador
- D** Profundidad con la puerta incluida y con tirador