

## Horno compacto, 60 x 45 cm, Cristal blanco 3CB5151B2



A



- Serie Cristal: diseño, resistencia y facilidad de limpieza.
- Control mecánico: práctico e intuitivo para tu máxima comodidad.
- Raíles Comfort en 1 altura, coloca la bandeja sin esfuerzo.
- Asistente de limpieza Aqualisis, mantén tu horno en buenas condiciones.
- Reloj electrónico con programación de inicio y paro de cocción. Llegar a casa y tenerlo todo listo.

### Datos técnicos

Tipo de construcción: ..... Integrable  
 Sistema de limpieza: ..... Hidrolítico  
 Dimensiones de instalación necesarias (H x W x D): ..... 450-455 x 560-568 x 550 mm  
 Dimensiones de instalación necesarias (H x W x D): ..... 455 x 594 x 548 mm  
 Medidas del producto embalado: ..... 540 x 660 x 690 mm  
 Material del panel de mandos: ..... Cristal  
 Material de la puerta: ..... vidrio  
 Peso neto: ..... 27.7 kg  
 Volúmen útil (de la cavidad): ..... 47 l  
 Método de cocción: .... Grill total, Aire caliente suave, Aire caliente, Hornear, Horno de leña, Solera, Turbo grill  
 Regulacion de temperatura: ..... Mecánico  
 Número de luces interiores: ..... 1  
 Longitud del cable de alimentación eléctrica: ..... 150.0 cm  
 Código EAN: ..... 4242006301330  
 Número de cavidades - (2010/30/CE): ..... 1  
 Clase de eficiencia energética (2010/30/EC): ..... A  
 Consumo de energía por ciclo convencional (2010/30/EC): ... 0.84 kWh/cycle  
 Energy consumption per cycle forced air convection (2010/30/EC): ..... 0.71 kWh/cycle  
 Índice de eficiencia energética (2010/30/CE): ..... 94.7 %  
 Potencia de conexión: ..... 2800 W  
 Intensidad corriente eléctrica: ..... 13 A  
 Tensión: ..... 220-240 V  
 Frecuencia: ..... 50; 60 Hz  
 Tipo de enchufe: ..... Schuko con conexión a tierra  
 Accesorios incluidos: ..... 1 x Parrilla profesional, 1 x Bandeja universal, 1 x esponja

### Accesorios incluidos

1 x Parrilla profesional, 1 x Bandeja universal, 1 x esponja

### Accesorios opcionales

3HZ530000 Bandejas Dúo  
 3HZ532010 Bandeja con recubrimiento antiadherente  
 3HZ538000 Raíles Flex



4 242006 301330

**Horno compacto, 60 x 45 cm, Cristal blanco**  
**3CB5151B2**

Montaje con una placa.

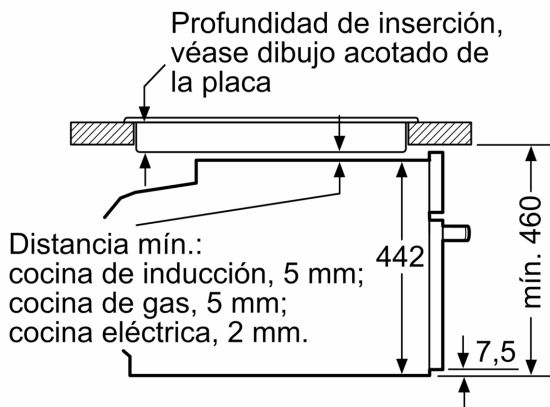

Si se instala el aparato compacto debajo de una placa, se debe respetar el siguiente grosor de encimera (incl., dado el caso, la estructura de soporte).

Tipo de placa	Mín. grosor de la encimera	
	saliente	a nivel
Placa de inducción	42 mm	43 mm
Placa de inducción de superficie completa	52 mm	53 mm
Cocina de gas	32 mm	43 mm
Cocina eléctrica	32 mm	35 mm

Dimensiones en mm

