

## Campana telescópica, 60 cm, Gris metalizado 3BT267MX



A

**Esta campana telescópica de diseño discreto queda prácticamente oculta en el mueble de cocina.**

- Gran potencia de extracción: el mejor ambiente para cocinar.

### Datos técnicos

Tipología:	..... Pull-out
Longitud del cable de alimentación eléctrica:	..... 175.0 cm
Dimensiones de instalación necesarias (H x W x D):	..... 385mm x 524.0mm x 290mm mm
Dist mín resp zonas coacc eléct:	..... 430 mm
Dist mín resp zonas coacc gas:	..... 650 mm
Peso neto:	..... 10.4 kg
Tipo de control:	..... Electrónica
Potencia máxima de extracción de aire:	..... 399 m <sup>3</sup> /h
Máxima extracción de aire en recirculación en nivel intensivo:	..... 628 m <sup>3</sup> /h
Capacidad máx. de extracción salida de aire:	..... 358 m <sup>3</sup> /h
Máxima extracción de aire en nivel intensivo:	..... 728 m <sup>3</sup> /h
Caudal máximo de aire:	..... 399 m <sup>3</sup> /h
Número de lámparas:	..... 2
Potencia sonora:	..... 53 dB(A) re 1 pW
Diámetro de la salida de aire:	..... 120 / 150 mm
Material del filtro antigrasa:	..... Acero inoxidable lavable
Código EAN:	..... 4242006294311
Potencia de conexión:	..... 144 W
Intensidad corriente eléctrica:	..... 10 A
Tensión:	..... 220-240 V
Frecuencia:	..... 50; 60 Hz
Tipo de enchufe:	..... Schuko con conexión a tierra
Tipo de instalación:	..... Integrable
Desconexión automática temporizada:	..... 10 min

### Accesorios opcionales

LZ11XC16	Set recirc. Alta efic. Antipolen (exterior)
LZ12ITB14	Filtro recirc. Alta eficiencia (repuesto)
LZ10ITP00	Filtro recirc. Regenerativo (repuesto)
LZ11ITD11	Set recirc. Regenerativo (exterior)
LZ11XB16	Filtro alta efic. Antipolen (repuesto)
LZ12IT114	Set de recirculación alta eficiencia
LZ45610	Filtro recirc. tradicional (repuesto)
LZ45650	Set de recirculación tradicional
LZ46600	Accesorio ocultar campana 60cm



4 242006 294311

**Campana telescópica, 60 cm, Gris metalizado**  
**3BT267MX**

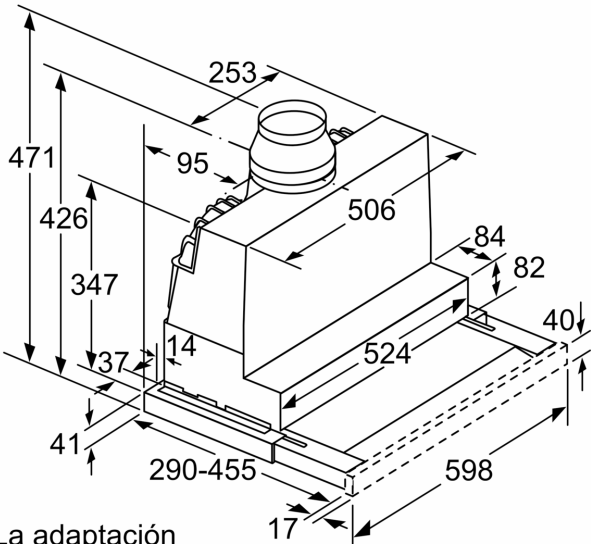

La adaptación de la profundidad de la corredera del filtro es posible hasta 29 mm Dimensiones en mm

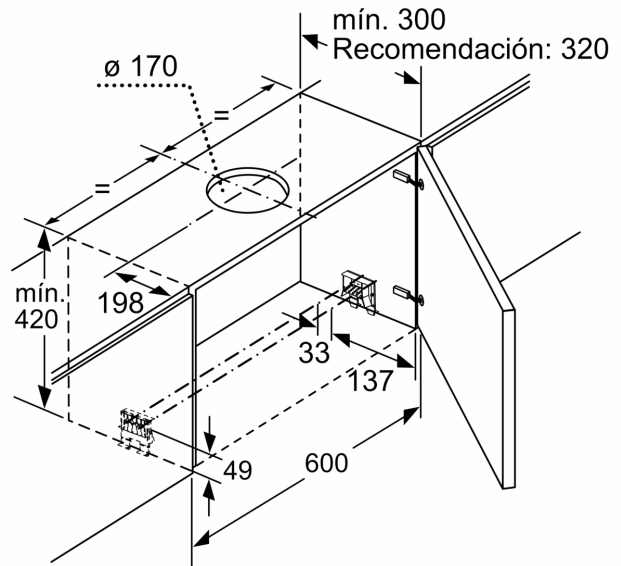

Dimensiones en mm

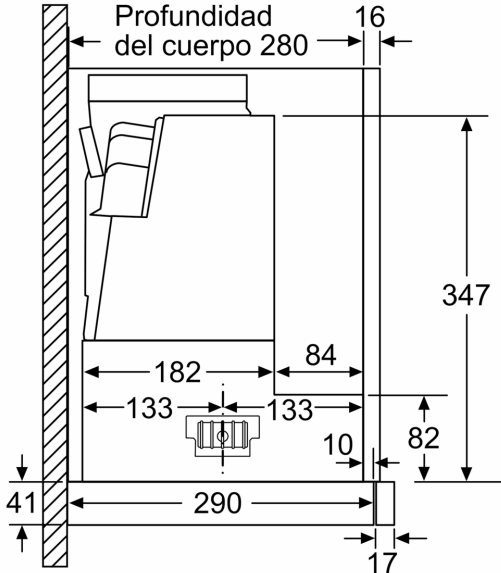

Dimensiones en mm

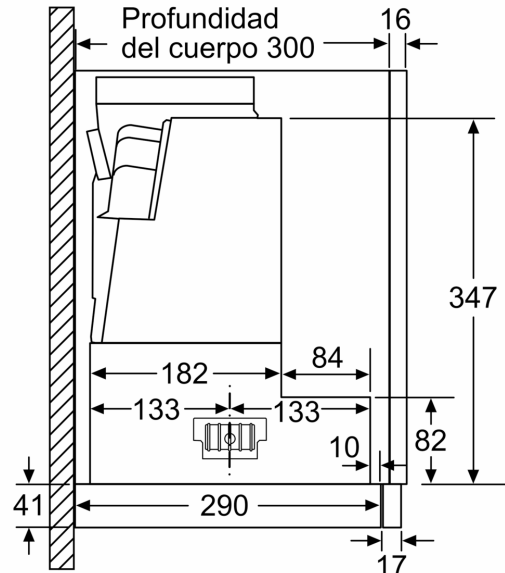

Dimensiones en mm

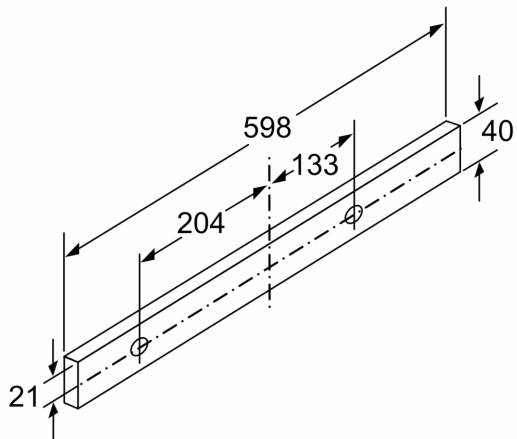
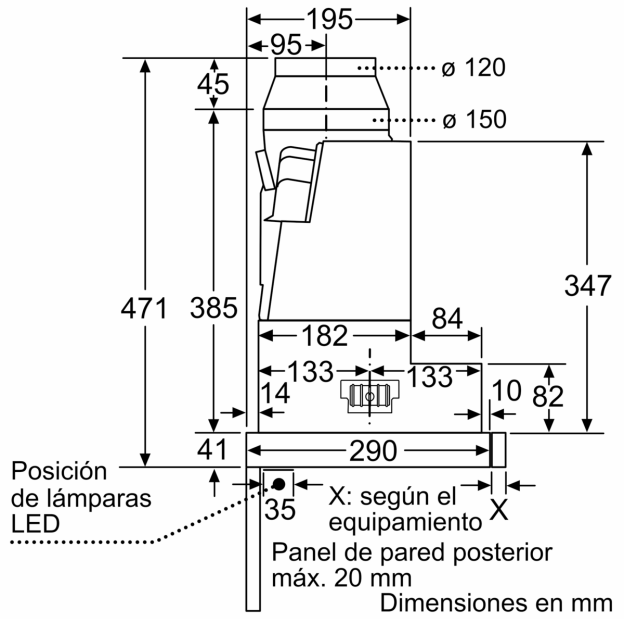
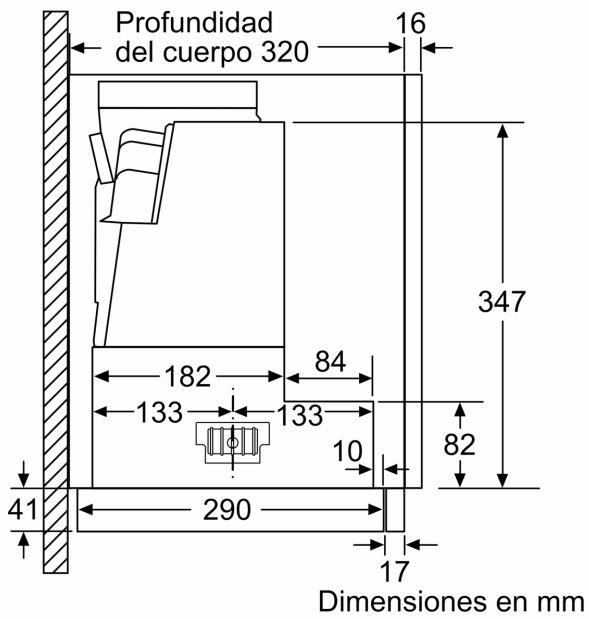

Dimensiones en mm