

**Campana telescópica, 60 cm, Gris metalizado  
3BT264MXA**

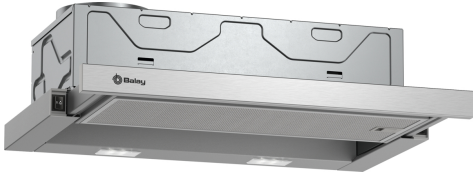

**Esta campana telescópica de diseño discreto queda prácticamente oculta en el mueble de cocina.**

- Campana telescópica discreta en el diseño y también en el consumo.
- Gracias a su control mecánico, accederás cómodamente al nivel de potencia deseado.
- Adaptable a cada espacio y cocina. Posibilidad de instalación en recirculación.
- Filtros de diseño tradicional de aluminio multicapa, de gran eficiencia y lavables en lavavajillas.
- Iluminación LED: la más efectiva, duradera y eficiente, para no perder detalle.

**Accesorios opcionales**

LZ111T114 Set de recirculación alta eficiencia

**Datos técnicos**

Tipología:	..... Pull-out
Longitud del cable de alimentación eléctrica:	..... 175 cm
Dimensiones de instalación necesarias (H x W x D):	..... 162mm x 526.0mm x 290mm mm
Altura:	..... 203 mm
Dist mín resp zonas cocc eléct:	..... 430 mm
Dist mín resp zonas cocc gas:	..... 650 mm
Peso neto:	..... 8.5 kg
Tipo de control:	..... Mecánico
Número de niveles de extracción:	..... 3
Potencia máxima de extracción de aire:	..... 394 m³/h
Máxima extracción de aire en recirculación:	..... 238 m³/h
Caudal máximo de aire:	..... 394 m³/h
Número de lámparas:	..... 2
Potencia sonora:	..... 68 dB(A) re 1pW
Diámetro de la salida de aire:	..... 150 mm
Material del filtro antigrasa:	..... Aluminio lavable
Código EAN:	..... 4242006322106
Potencia de conexión:	..... 108 W
Intensidad corriente eléctrica:	..... 10 A
Tensión:	..... 220-240 V
Frecuencia:	..... 50 Hz
Tipo de enchufe:	..... Schuko con conexión a tierra
Tipo de instalación:	..... Integrable



**Campana telescópica, 60 cm, Gris  
metalizado  
3BT264MXA**

**Esta campana telescópica de diseño discreto  
queda prácticamente oculta en el mueble de  
cocina.**

- 
- Clase de eficiencia energética C (dentro del rango A+++ a D)\*
  - Control mecánico
  - Iluminación LED. Máxima luminosidad y alta eficiencia
  - 3 potencias de extracción
  - Potencia máxima de extracción según UNE/EN 61591: 394 m<sup>3</sup>/h.
  - Potencia sonora en nivel 3: 68 dB (A).
  - Filtros de aluminio multicapa lavables en lavavajillas
  - Medidas aparato (alto x ancho x fondo): 203 x 598 x 290 mm

**Sistema de fácil instalación**

- Color temperatura: 3500 K

\*Información de etiquetado energético según el Reglamento Delegado (UE)  
nº 65/2014 de la Comisión.

**Campana telescópica, 60 cm, Gris metalizado**  
**3BT264MXA**

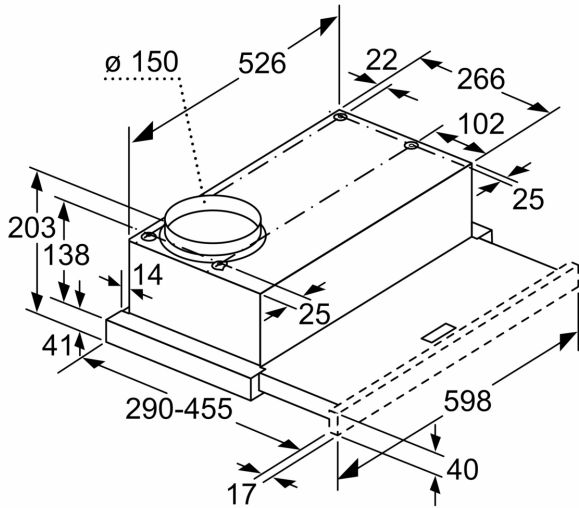

La adaptación de la profundidad de la corredera del filtro no es posible  
Dimensiones en mm

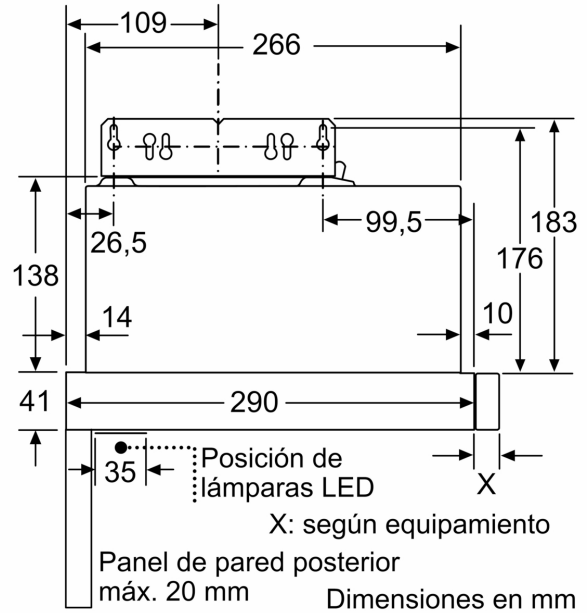

Panel de pared posterior máx. 20 mm  
Dimensiones en mm

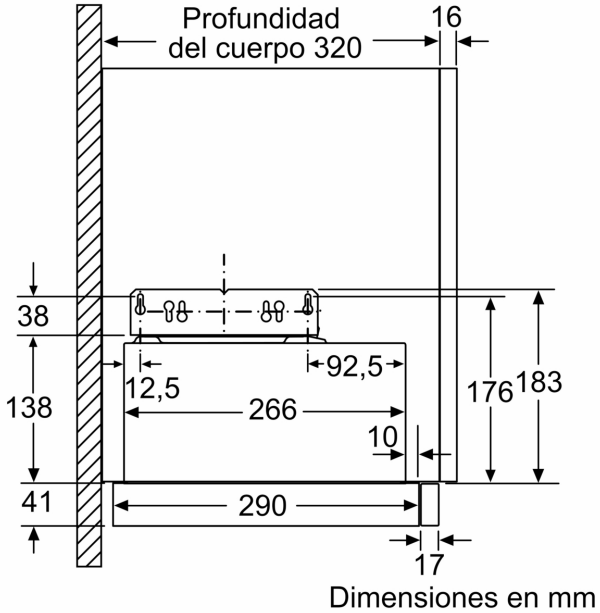

Dimensiones en mm

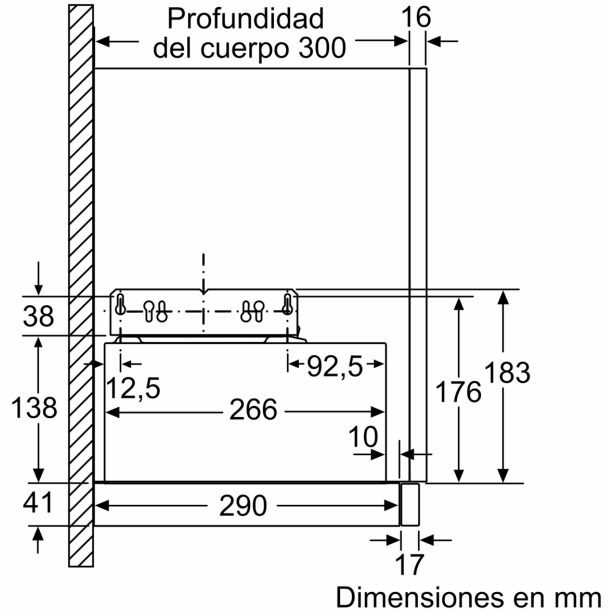

Dimensiones en mm

