

Campana convencional, 60 cm, Blanco
3BH263MB



3BH263MB

- Clase de eficiencia energética D (dentro del rango A+++ a D)*
- Control mecánico
- Iluminación LED. Máxima luminosidad y alta eficiencia.
- 3 potencias de extracción
- Potencia máxima de extracción: 350 m³/h.
- Potencia de extracción en nivel 3: 350 m³/h
- Potencia sonora en nivel 3: 72 dB (A)
- Filtros de aluminio multicapa lavables en lavavajillas
- Válvula antirretorno incluida.
- Permite funcionamiento en recirculación

Accesorios opcionales

LZ27001 Filtro recirculación tradicional

Accesorios incluidos

4242006267384



Campana convencional, 60 cm, Blanco
3BH263MB

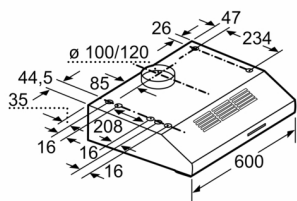

Dimensiones en mm

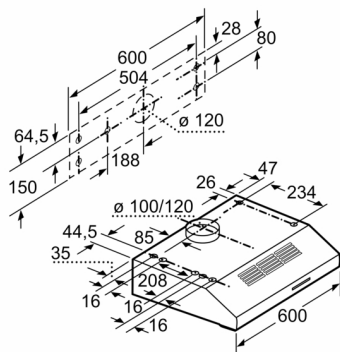

Dimensiones en mm

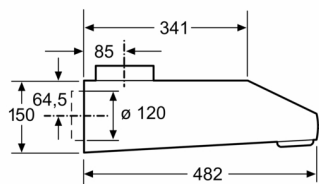

Dimensiones en mm

Características

Tipología: Built-in/Built-under

Certificaciones de homologacion: CE

Longitud del cable de alimentación eléctrica: 145 cm

Dist mín resp zonas cocc eléct: 650 mm

Dist mín resp zonas cocc gas: 650 mm

Peso neto: 4,726 kg

Tipo de control: Mecánico

Número de niveles de extracción: 3

Máxima extracción de aire: 350 m³/h

Máxima extracción de aire en recirculación: 110 m³/h

Número de lámparas: 2

Nivel de contaminación acústica: 72 dB(A) re 1 pW

Diámetro de la salida de aire: 120 / 100 mm

Material del filtro antigrasa: Aluminio lavable

Código EAN: 4242006267384

Potencia de conexión: 146 W

Tensión: 220-240 V

Frecuencia: 50 Hz

Tipo de enchufe: Schuko con conexión a tierra

Tipo de instalación: Integrable bajo encimera

Características de consumo y conexión

2021-11-08