

Módulo de integración, 53 cm, Gris metalizado 3BF255NG

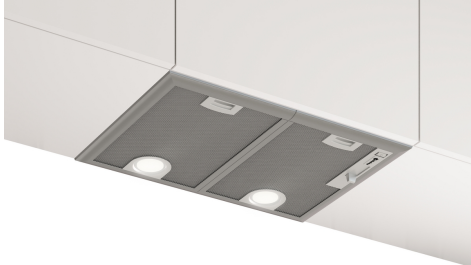

Un módulo de integración para que tus muebles de cocina sean los verdaderos protagonistas en el ambiente más limpio.

- Gracias a su control mecánico, accederás cómodamente al nivel de potencia deseado.
- Adaptable a cada espacio y cocina. Posibilidad de instalación en recirculación.
- Filtros de diseño tradicional de aluminio multicapa, de gran eficiencia y lavables en lavavajillas.
- Iluminación LED: la más efectiva, duradera y eficiente, para no perder detalle.
- Modo de recirculación: soluciona instalaciones complicadas al limpiar el aire sin un conducto exterior.

Accesorios opcionales

DHZ7305 Filtro recirculación tradicional

Datos técnicos

Tipología:Built-in/Built-under
 Longitud del cable de alimentación eléctrica: 130 cm
 Dimensiones de instalación necesarias (H x W x D):215mm x 500.0mm x 350mm mm
 Altura:215 mm
 Dist mín resp zonas coacc eléct: 650 mm
 Dist mín resp zonas coacc gas: 650 mm
 Peso neto: 6.9 kg
 Tipo de control:Mecánico
 Número de niveles de extracción: 3 niveles + intensivo
 Potencia máxima de extracción de aire:460 m³/h
 Máxima extracción de aire en recirculación en nivel intensivo:346.0 m³/h
 Máxima extracción de aire en recirculación:302 m³/h
 Máxima extracción de aire en nivel intensivo: 604 m³/h
 Caudal máximo de aire:460 m³/h
 Número de lámparas: 2
 Potencia sonora: 63 dB(A) re 1pW
 Diámetro de la salida de aire: 150 mm
 Material del filtro antigrasa:Aluminio lavable
 Código EAN: 4242006322267
 Potencia de conexión: 206 W
 Intensidad corriente eléctrica:10 A
 Tensión:220-240 V
 Frecuencia:50 Hz
 Tipo de enchufe:Schuko con conexión a tierra
 Tipo de instalación: Integrable



4 242006 322267

**Módulo de integración, 53 cm, Gris
metalizado
3BF255NG**

**Un módulo de integración para que tus
muebles de cocina sean los verdaderos
protagonistas en el ambiente más limpio.**

-
- Clase de eficiencia energética D (dentro del rango A+++ a D)*
 - Control mecánico
 - Iluminación LED. Máxima luminosidad y alta eficiencia.
 - Filtros de aluminio multicapa lavables en lavavajillas
 - 3 potencias de extracción + 1 intensiva
 - Potencia máxima de extracción: 604 m³/h.
 - Potencia de extracción en nivel 3: 500 m³/h.
 - Potencia sonora en nivel 3: 63 dB (A).
 - Medidas aparato (alto x ancho x fondo): 215 x 530 x 380 mm

Clase de eficiencia energética

Módulo de integración, 53 cm, Gris metalizado
3BF255NG

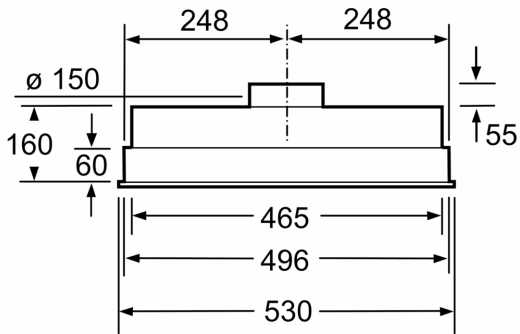

Dimensiones en mm

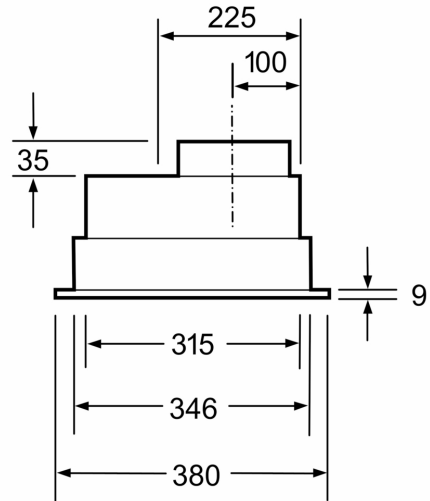

Dimensiones en mm

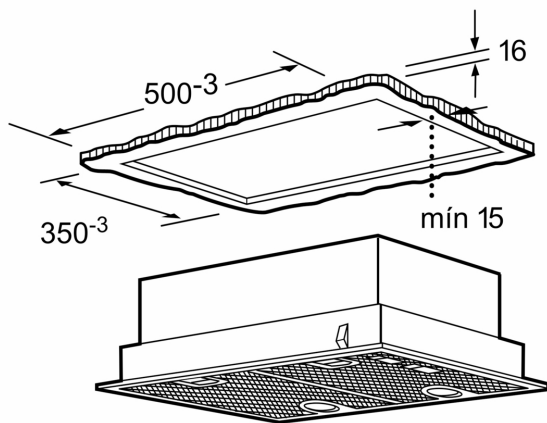

Dimensiones en mm

