

Campana decorativa de pared inclinada, 90 cm, Cristal negro 3BC598ANC



A+



Accesorios opcionales

LZ10AKR00	Set recirculación regenerativo(sin tubo)
LZ10AXK50	Canal de ventilación
LZ10AXL50	Canal de ventilación
LZ11AKV16	Set de recirc. Alta eficiencia.(sin tubo)

Campana de pared inclinada de la Serie Cristal: libertad de movimientos en la zona de cocción y elegancia en toda la cocina.

- El interior blindado, libre de aristas y cables, hace su limpieza fácil y segura.
- Filtros de aspiración perimetral: estéticos, eficaces reteniendo grasas y además... lavables en lavavajillas.
- Adaptable a cada espacio y cocina. Posibilidad de instalación en recirculación.
- Sensor de calidad del aire: autoregulación en función del humo y olor.
- Home Connect: controla la campana desde el móvil sin necesidad de estar en la cocina.

Datos técnicos

Tipología:	Wall-mounted
Longitud del cable de alimentación eléctrica:	130.0 cm
Altura:	323 mm
Dist mín resp zonas cocc eléct:	450 mm
Dist mín resp zonas cocc gas:	650 mm
Peso neto:	21.7 kg
Tipo de control:	Electrónica
Número de niveles de extracción:	3 niveles + 2 intensivos
Potencia máxima de extracción de aire:	468 m³/h
Máxima extracción de aire en recirculación en nivel intensivo:	703.0 m³/h
Capacidad máx. de extracción salida de aire:	459 m³/h
Máxima extracción de aire en nivel intensivo:	836 m³/h
Caudal máximo de aire:	468 m³/h
Número de lámparas:	2
Potencia sonora:	56 dB(A) re 1 pW
Diámetro de la salida de aire:	120 / 150 mm
Material del filtro antigrasa:	Aluminio lavable
Código EAN:	4242006290559
Potencia de conexión:	263 W
Intensidad corriente eléctrica:	10 A
Tensión:	220-240 V
Frecuencia:	50; 60 Hz
Tipo de enchufe:	Schuko con conexión a tierra
Tipo de instalación:	Montaje en pared



4 242006 290559

Campana decorativa de pared inclinada, 90 cm, Cristal negro 3BC598ANC

Dimensiones en mm

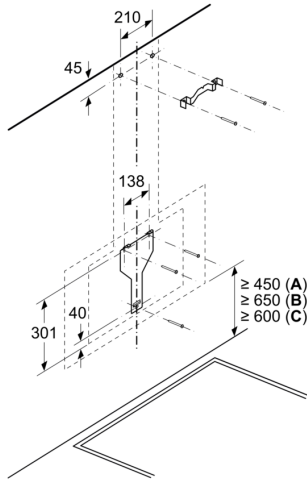

- A: Eléctrico
- B: Gas: desde el borde superior del soporte para ollas
- C: Eléctrico: para Australia y Nueva Zelanda

Dimensiones en mm

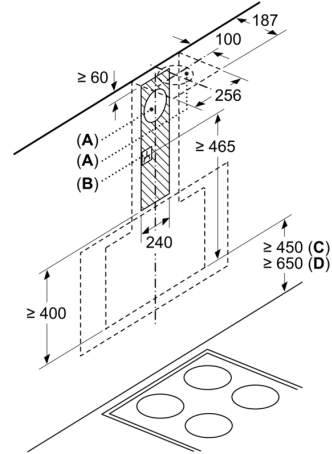

- A: Salida de aire al exterior
 - B: Enchufe
- Desde el borde superior del soporte para ollas
- C: Eléctrico
 - D: Gas

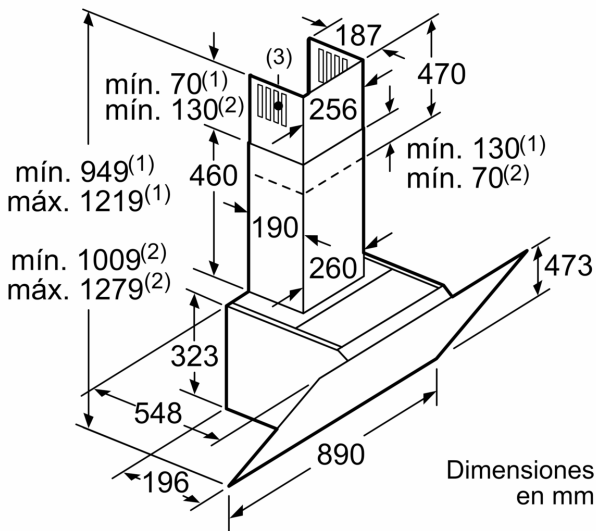

- (1) Salida de aire al exterior
- (2) Circulación de aire
- (3) Salida de aire al exterior - Montar con las ranuras de la salida de aire hacia abajo

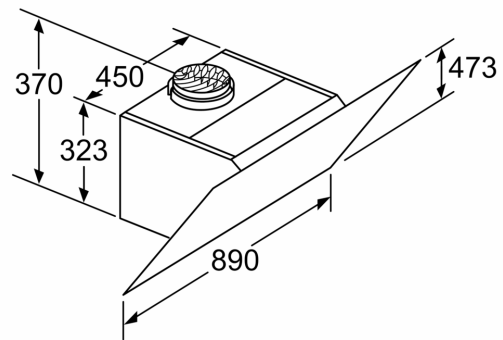

- Aparato en recirculación de aire sin canal
Será necesario un juego de recirculación de aire
- Dimensiones en mm

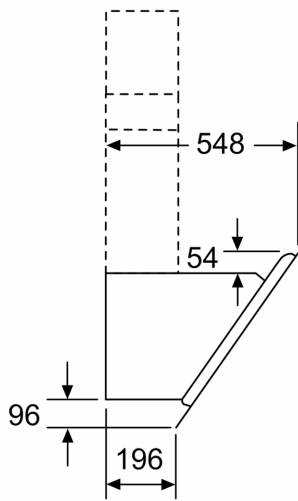

Dimensiones en mm