

**Campana decorativa de pared inclinada, 60 cm, Cristal negro 3BC565GN**

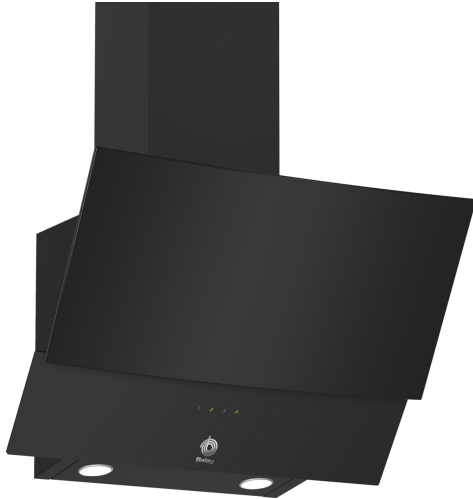

DWA0LK6A Filtro recirculación tradicional



**Campana de pared inclinada de la Serie Cristal: libertad de movimientos en la zona de cocción y elegancia en toda la cocina.**

- Iluminación LED: duradera y eficiente, para no perder detalle.
- Filtros de aspiración perimetral: estéticos, eficaces reteniendo grasas y además... lavables en lavavajillas.
- Filtros de diseño tradicional de aluminio multicapa, de gran eficiencia y lavables en lavavajillas.
- Adaptable a cada espacio y cocina. Posibilidad de instalación en recirculación.
- Consigue más espacio libre con la disposición inclinada de la campana.

Tipología: .....	Wall-mounted
Longitud del cable de alimentación eléctrica: .....	130.0 cm
Altura: .....	354 mm
Dist mín resp zonas cocc eléct: .....	470 mm
Dist mín resp zonas cocc gas: .....	570 mm
Peso neto: .....	11.1 kg
Tipo de control: .....	Electrónica
Número de niveles de extracción: .....	3
Potencia máxima de extracción de aire: .....	593 m³/h
Capacidad máx. de extracción salida de aire: .....	250 m³/h
Caudal máximo de aire: .....	593 m³/h
Número de lámparas: .....	2
Potencia sonora: .....	67 dB(A) re 1pW
Diámetro de la salida de aire: .....	150 / 120 mm
Material del filtro antigrasa: .....	Aluminio lavable
Código EAN: .....	4242006277475
Potencia de conexión: .....	216 W
Intensidad corriente eléctrica: .....	10 A
Tensión: .....	220-240 V
Frecuencia: .....	50 Hz
Tipo de enchufe: .....	Schuko con conexión a tierra
Tipo de instalación: .....	Montaje en pared



**Campana decorativa de pared  
inclinada, 60 cm, Cristal negro  
3BC565GN**

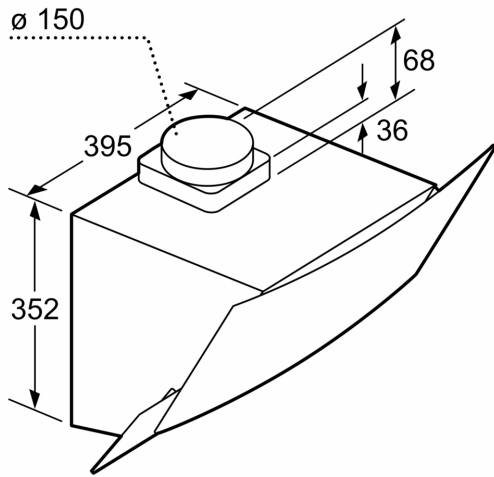

Dimensiones en mm

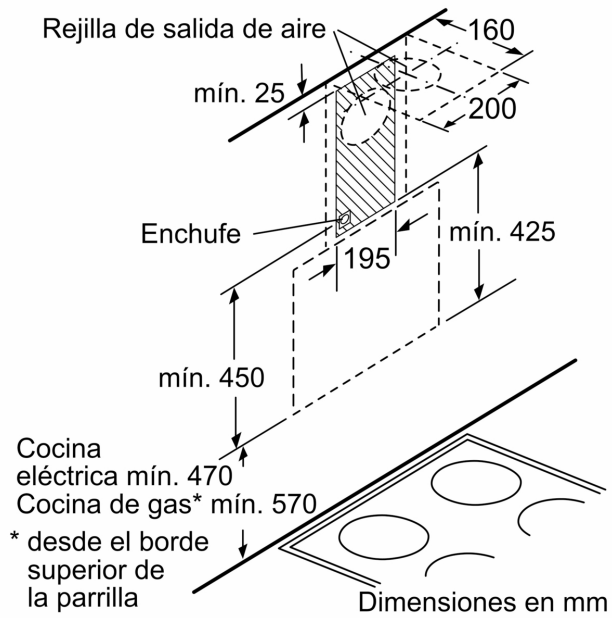

Dimensiones en mm

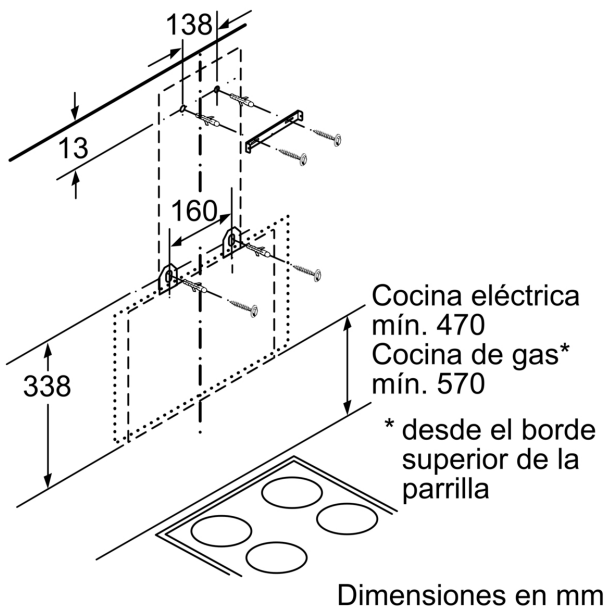

Dimensiones en mm

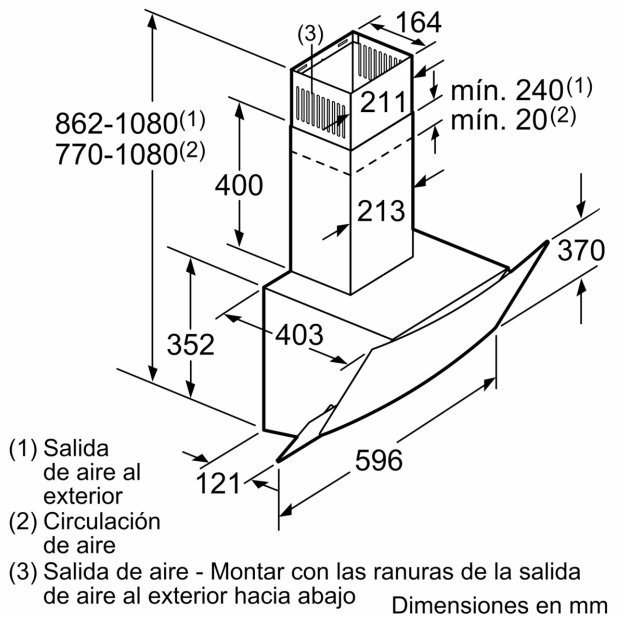

Dimensiones en mm